

JVC



English

Español

Português

MICRO COMPONENT SYSTEM SISTEMAS DE MICROCOMPONENTES SISTEMA DE MICRO COMPONENTES

UX-G4 –Consists of CA-UXG4 and SP-UXG4

UX-G3 –Consists of CA-UXG3 and SP-UXG3

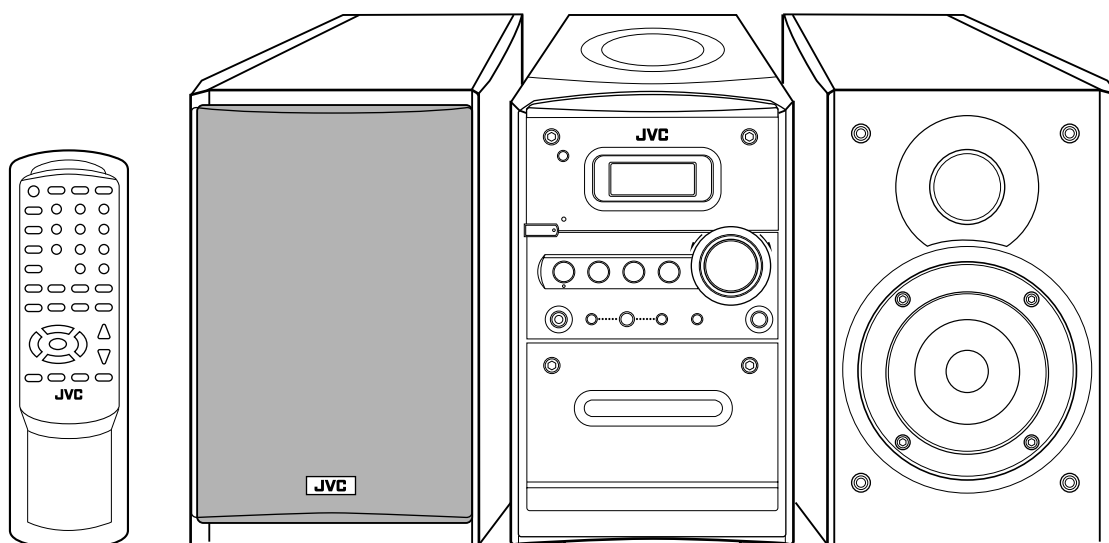

¡ATENCIÓN!

Antes de operar su equipo, lea cuidadosamente este instructivo.

COMPACT
disc
DIGITAL AUDIO

INSTRUCTIONS MANUAL DE INSTRUCCIONES INSTRUÇÕES

Warnings, Cautions and Others

Avisos, precauciones y otras notas

Advertências, precauções e outras notas

CAUTION— (STANDBY/ON) button!

Disconnect the mains plug to shut the power off completely (all lamps and indications go off). The  (STANDBY/ON) button in any position does not disconnect the mains line.

- When the unit is on standby, the STANDBY lamp lights red.
- When the unit is turned on, the STANDBY lamp goes off.

The power can be remote controlled.

PRECAUCIÓN—Botón (en espera/encendido)

Desconecte el enchufe tomacorriente para desconectar la alimentación completamente (se apagan todas las lámparas e indicaciones). Ninguna posición del botón  (en espera/encendido) conseguirá desconectar la red de alimentación eléctrica.

- Cuando la unidad está en espera, la lámpara STANDBY se enciende en rojo.
- Cuando la unidad está encendida, la lámpara STANDBY se apaga.

La alimentación puede controlarse mediante control remoto.

CUIDADO—botão (standby/on) !

Desligue a ficha da tomada da parede para desligar completamente a alimentação (todas as luzes e indicadores apagam-se). O botão  (standby/on), quer esteja premido ou solto, não desliga a alimentação principal.

- Quando a unidade estiver em standby, a luz STANDBY fica vermelha.
- Quando a unidade estiver ligada, a luz STANDBY apaga-se.

A alimentação pode ser controlada à distância.

CAUTION

To reduce the risk of electrical shocks, fire, etc.:

1. Do not remove screws, covers or cabinet.
2. Do not expose this appliance to rain or moisture.

PRECAUCIÓN

Para reducir riesgos de choques eléctricos, incendio, etc.:

1. No extraiga los tornillos, las cubiertas ni la caja.
2. No exponga este aparato a la lluvia o a la humedad.

PRECAUÇÃO

Para reduzir riscos de choques elétricos, incêndio, etc.:

1. Não remova parafusos e tampas ou desmonte a caixa.
2. Não exponha este aparelho à chuva nem à umidade.

CAUTION

- Do not block the ventilation openings or holes. (If the ventilation openings or holes are blocked by a newspaper or cloth, etc., the heat may not be able to get out.)
- Do not place any naked flame sources, such as lighted candles, on the apparatus.
- When discarding batteries, environmental problems must be considered and local rules or laws governing the disposal of these batteries must be followed strictly.
- Do not expose this apparatus to rain, moisture, dripping or splashing and that no objects filled with liquids, such as vases, shall be placed on the apparatus.

PRECAUCIÓN

- No obstruya las rendijas o los orificios de ventilación. (Si las rendijas o los orificios de ventilación quedan tapados con un periódico, un trozo de tela, etc., no se podrá disipar el calor).
- No ponga sobre el aparato ninguna llama al descubierto, como velas encendidas.
- Cuando tenga que descartar las pilas, tenga en cuenta los problemas ambientales y observe estrictamente los reglamentos o las leyes locales sobre disposición de las pilas.
- No exponga este aparato a la lluvia, humedad, goteos o salpicaduras. Tampoco ponga recipientes conteniendo líquidos, como floreros, encima del aparato.

PRECAUÇÃO

- Não obstrua as aberturas e orifícios de ventilação. (Se os orifícios ou aberturas de ventilação estiverem obstruídos por qualquer papel ou tecido, não haverá circulação do ar quente.)
- Não coloque nenhum objeto com chamas, como velas acesas, sobre o aparelho.
- Ao descartar as baterias, leve em consideração os problemas que possam ser causados ao meio ambiente e os regulamentos e leis locais e governamentais sobre recolhimento dessas baterias devem ser rigorosamente seguidos.
- Não exponha este aparelho à chuva, umidade, pingos ou esguichos de água, nem coloque em cima do mesmo qualquer tipo de recipiente que contenha líquidos, como por exemplo vasos.

CAUTION: Proper Ventilation

To avoid risk of electric shock and fire, and to prevent damage, locate the apparatus as follows:

- 1 Front: No obstructions and open spacing.
- 2 Sides/ Top/ Back: No obstructions should be placed in the areas shown by the dimensions below.
- 3 Bottom: Place on the level surface. Maintain an adequate air path for ventilation by placing on a stand with a height of 10 cm or more.

PRECAUCIÓN: Ventilación correcta

Para evitar el riesgo de descargas eléctricas e incendio y prevenir posibles daños, instale el equipo en un lugar que cumpla los siguientes requisitos:

- 1 Parte frontal: Sin obstrucciones, espacio abierto.
- 2 Lados/parte superior/parte posterior: No debe haber ninguna obstrucción en las áreas mostradas por las dimensiones de la siguiente figura.
- 3 Parte inferior: Sitúe el equipo sobre una superficie nivelada. Mantenga un espacio adecuado para permitir el paso del aire y una correcta ventilación, situando el equipo sobre un soporte de 10 o más cm de altura.

PRECAUÇÃO: Ventilação adequada

Para evitar riscos de choques elétricos e incêndios, e prevenir avarias, instale o aparelho como segue:

- 1 Parte frontal: Sem obstruções e espaços abertos.
- 2 Partes laterais/ Tampa/ Posterior: Nenhuma obstrução deverá ser colocada entre as áreas cujas dimensões são indicadas abaixo.
- 3 Parte inferior: Instale-o sobre uma superfície plana. Deverá ser mantido espaço suficiente para a ventilação se este for instalado numa posição que tenha uma altura de 10 cm ou mais.

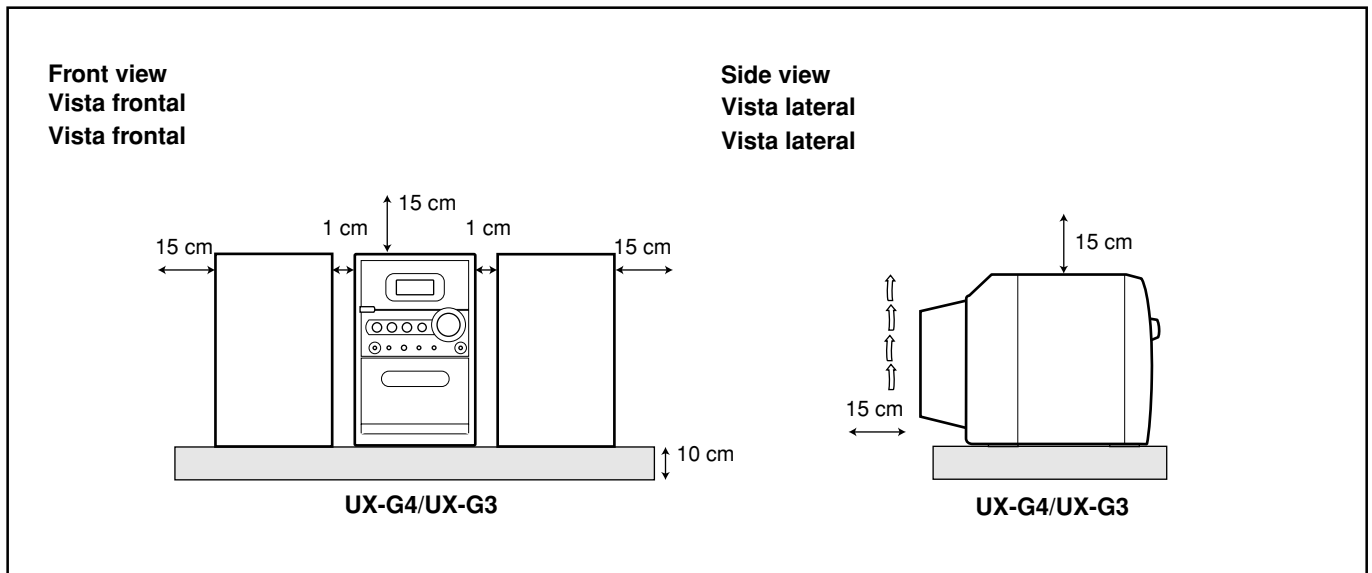

IMPORTANT FOR LASER PRODUCTS

1. CLASS 1 LASER PRODUCT
2. **CAUTION:** Do not open the top cover. There are no user serviceable parts inside the unit; leave all servicing to qualified service personnel.
3. **CAUTION:** Visible and invisible laser radiation when open and interlock failed or defeated. Avoid direct exposure to beam.
4. REPRODUCTION OF LABEL: CAUTION LABEL, PLACED INSIDE THE UNIT.

IMPORTANTE PARA PRODUCTOS LÁSER

1. PRODUCTO LÁSER CLASE 1
2. **PRECAUCIÓN:** No abra la tapa superior. En el interior de la unidad no hay piezas que pueda reparar el usuario; encargue el servicio a personal técnico cualificado.
3. **PRECAUCIÓN:** Radiación láser visible e invisible en caso de apertura o con interbloqueo averiado o defectuoso. Evite la exposición directa a los haces.
4. REPRODUCCIÓN DE LA ETIQUETA: ETIQUETA DE PRECAUCIÓN, COLOCADA EN EL INTERIOR DE LA UNIDAD.

PARA PRODUTOS LASER, IMPORTANTE

1. PRODUTO LASER DE CLASSE 1
2. **PRECAUÇÃO:** não abrir a cobertura superior. Dentro da unidade não existem partes cuja manutenção tenha de ser feita pelo usuário; deixe qualquer manutenção a cargo do pessoal de serviço qualificado.
3. **PRECAUÇÃO:** radiação laser visível e invisível quando se abre e com a conexão interna em falha ou frustrada. Evite a exposição direta ao raio.
4. REPRODUÇÃO DE ETIQUETA: ETIQUETA DE AVISO SITUADA NO INTERIOR DA UNIDADE.

CAUTION - INVISIBLE LASER RADIATION WHEN OPEN AND INTERLOCKS DEFEATED. AVOID EXPOSURE TO BEAM.
VORSICHT ! UNSICHTBARE LASERSTRAHLUNG TRITT AUS, WENN DECKEL GEÖFFNET UND WENN SICHERHEITSVERRIEGELUNG ÜBERBRÜCKT IST. NICHT DEM STRAHL AUSSETZEN!
WARNING - OSYNLIG LASERSTRÅLNING NÄR DENNA DEL ÄR ÖPPNAD OCH SPÄRR ÄR URKOPPLAD STRÅLEN ÄR FARLIG.
ADVARSEL - USYNLIG LASERSTRÅLING VED ÅBNING NÄR SIKKERHEDSAFBRYDERE ER UDE AF FUNKTION. UNDGÅ UDSÆTTELSE FOR STRÅLING.

Introduction

We would like to thank you for purchasing one of our JVC products. Before operating this unit, read this manual carefully and thoroughly to obtain the best possible performance from your unit, and retain this manual for future reference.

About This Manual

This manual is organized as follows:

- **This manual mainly explains operations using the buttons on the remote control. You can use the buttons both on the remote control and on the unit for the same operations if they have the same or similar names (or marks), unless mentioned otherwise.**
- Basic and common information that is the same for many functions is grouped in one place, and is not repeated for each procedure. For instance, we do not repeat the information about turning on/off the unit, setting the volume, changing the sound effects, and others, which are explained in the section “Common Operations” on pages 9 and 10.
- The following symbols are used in this manual:



Gives you warning and caution to prevent damage or risk of fire/electric shock. In addition, we put information here about conditions which will prevent getting the best possible performance from the unit.



Gives you information and hints you need to know.

Precautions

Installation

- Install in a place which is level, dry and neither too hot nor too cold—between 5°C and 35°C.
- Install the unit in a location with adequate ventilation to prevent internal heat buildup.
- Leave sufficient distance between the unit and the TV.
- Keep the speakers away from the TV to avoid interference with TV.



DO NOT install the unit in a location near heat sources, or in a place subject to direct sunlight, excessive dust or vibration.

Power sources

- When unplugging the unit from the wall outlet, always pull on the plug, not the AC power cord.



DO NOT handle the AC power cord with wet hands.

Moisture condensation

Moisture may condense on the lenses inside the unit in the following cases:

- After starting to heat the room.
 - In a damp room.
 - If the unit is brought directly from a cold to a warm place.
- Should this occur, the unit may malfunction. In this case, leave the unit turned on for a few hours until the moisture evaporates, unplug the AC power cord, then plug it in again.

Others

- Should any metallic object or liquid fall into the unit, unplug the AC power cord and consult your dealer before operating any further.
- If you are not going to operate the unit for an extended period of time, unplug the AC power cord from the wall outlet.
- Rating label is placed on the exterior of the bottom.



DO NOT disassemble the unit since there are no user serviceable parts inside.

If anything goes wrong, unplug the AC power cord and consult your dealer.

Location of the Buttons and Controls	3
Main Unit	3
Remote Control	5
Getting Started	6
Unpacking	6
Connecting AM and FM Antennas	6
Connecting Speakers	6
Connecting Other Equipment	7
Adjusting the Voltage Selector	7
Putting the Batteries into the Remote Control	8
Common Operations	9
Setting the Clock	9
Turning On the Power	9
Turning Off the Unit Automatically (Auto Standby)	9
Selecting the Source	10
Adjusting the Volume	10
Fade-Out Muting (FADE MUTING)	10
Selecting the Sound Modes	10
Reinforcing the Bass Sound	10
Checking the Clock Time During Play	10
Playing Back Discs	11
Playing Back the Entire Disc—Normal Play	11
Basic Disc Operations	12
Programming the Track Playing Order—Program Play	12
Repeating Tracks—Repeat Play	13
Playing at Random—Random Play	14
Displaying the Remaining Time during Playback	14
Playing Back Tapes	15
Playing Back a Tape	15
Listening to FM and AM Broadcasts	16
Setting the Tuner Interval Spacing	16
Tuning in to a Station	16
Presetting Stations	16
Tuning in to a Preset Station	17
Using an External Equipment	17
Listening to the External Equipment	17
Recording	18
Recording on a Tape	18
Recording Discs—Disc Synchronized Recording	19
Using the Timers	20
Using Daily Timer and Recording Timer	20
Using Snooze Timer	21
Using Sleep Timer	22
Maintenance	23
Troubleshooting	24
Specifications	24

Location of the Buttons and Controls

Become familiar with the buttons and controls on your unit.

Main Unit

Top view

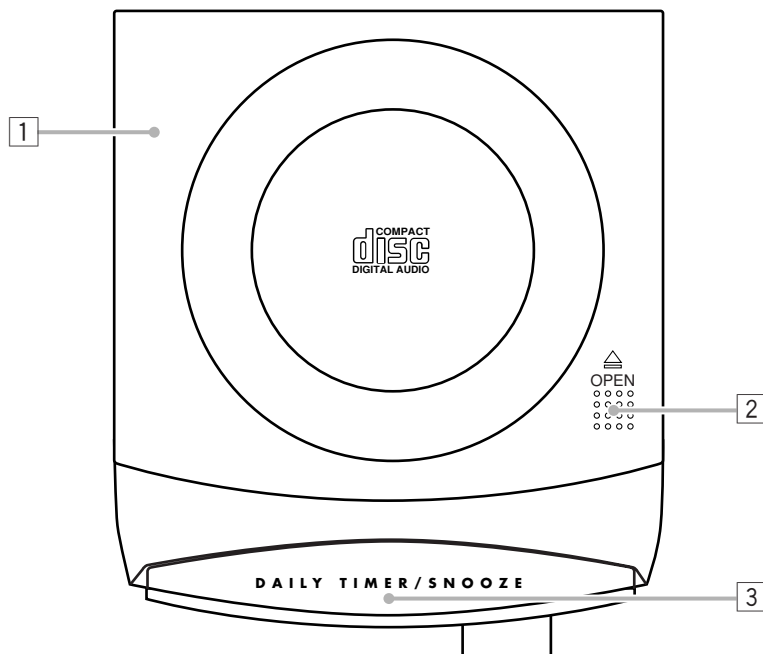



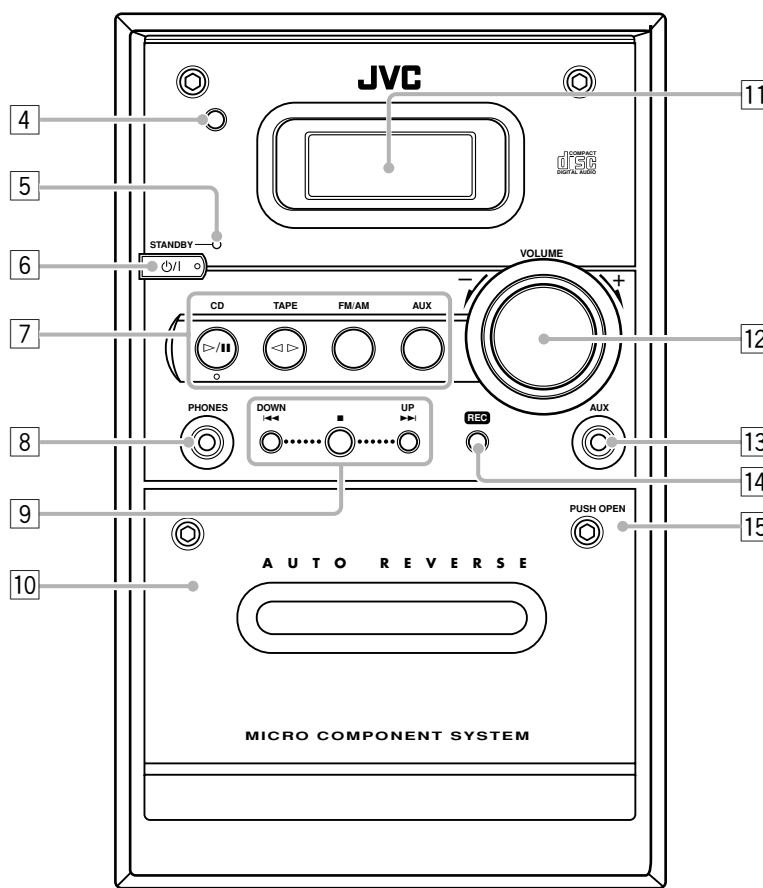

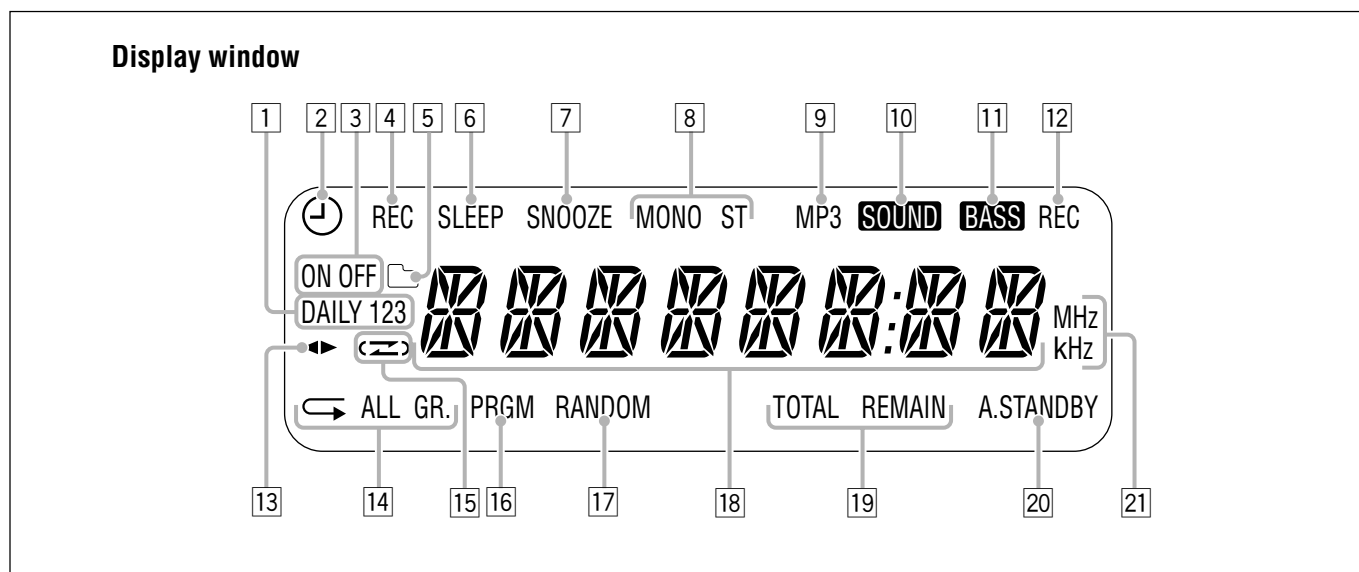

Front view









See pages in parentheses for details.

Main unit

- 1 Disc cover (11)
- 2  OPEN (disc cover open) (11)
- 3 DAILY TIMER/SNOOZE button (21)
- 4 Remote sensor (5)
- 5 STANDBY lamp (9)
- 6  (STANDBY/ON) button (9)
- 7 Source buttons
 - CD , TAPE , FM/AM, AUX
 - Pressing one of these buttons also turns on the unit.*
- 8 PHONES jack (10)
- 9 Multi control buttons
 - DOWN , UP 
- 10 Cassette holder (15, 18, 19)
- 11 Display window
- 12 VOLUME + / - control (10, 16)
- 13 AUX jack (7, 17)
- 14 REC button (18, 19)
- 15 PUSH OPEN (15, 18)

Display window

- 1 DAILY 1/2/3 (timer number) indicator
- 2  (timer) indicator
- 3 ON/OFF (timer on-time/off-time) indicators
- 4 REC (recording timer) indicator
- 5  (group folder) indicator
- 6 SLEEP indicator
- 7 SNOOZE indicator
- 8 FM mode indicators
 - MONO, ST (stereo)
- 9 MP3 indicator
- 10 **SOUND** indicator
- 11 **BASS** indicator
- 12 REC (recording) indicator
- 13  (tape direction) indicator
- 14 Repeat indicators
 - , ALL, GR. (group)
- 15  (reverse mode) indicator
- 16 PRGM (program) indicator
- 17 RANDOM indicator
- 18 Main display
- 19 Remain indicators
 - TOTAL, REMAIN
- 20 A.STANDBY indicator
- 21 Frequency indicators
 - MHz, kHz

Remote Control

See pages in parentheses for details.

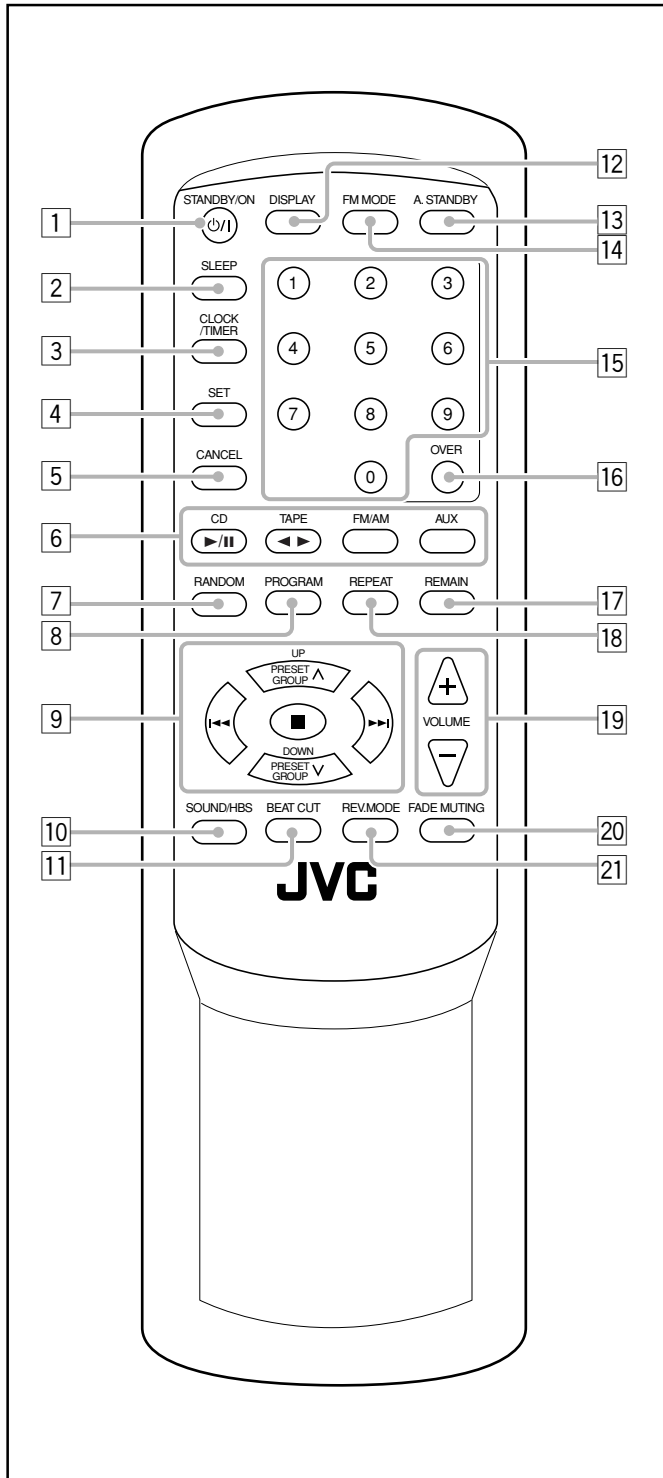

- 1 STANDBY/ON O/I button (9, 21)
- 2 SLEEP button (22)
- 3 CLOCK/TIMER button (9, 20)
- 4 SET button (9, 16, 20, 21)
- 5 CANCEL button (20, 21)
- 6 Source buttons
 - CD $\blacktriangleright/\parallel$, TAPE $\blacktriangleleft/\blacktriangleright$, FM/AM, AUX

Pressing one of these buttons also turns on the unit.
- 7 RANDOM button (14)
- 8 PROGRAM button (12, 13)
- 9 Multi control buttons
 - PRESET GROUP \wedge /UP, PRESET GROUP \vee /DOWN
 - $\blacktriangleleft, \blacksquare, \blacktriangleright$
- 10 SOUND/HBS button (10)
- 11 BEAT CUT button (16, 18)
- 12 DISPLAY button (10)
- 13 A. (auto) STANDBY button (9)
- 14 FM MODE button (16)
- 15 Number buttons (12, 17)
- 16 OVER button (12, 17)
- 17 REPEAT button (14)
- 18 REPEAT button (13)
- 19 VOLUME + / - buttons (10)
- 20 FADE MUTING button (10)
- 21 REV. (reverse) MODE button (15, 18, 19)

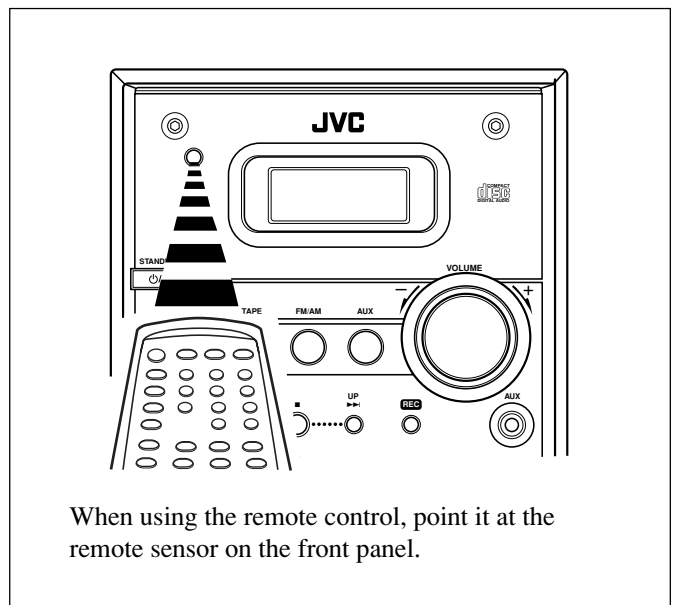

Unpacking

After unpacking, check to be sure that you have all the following items.

The number in parentheses indicates the quantity of each piece supplied.

- AM loop antenna (1)
- AC plug adaptor (1)
- Remote control (1)
- Batteries (2)

If any item is missing, consult your dealer immediately.

Connecting AM and FM Antennas

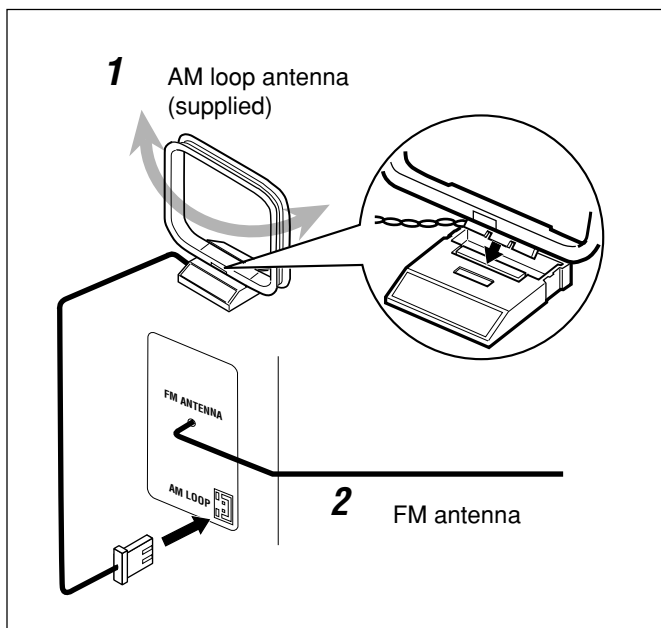

1 Connect the supplied AM loop antenna to the AM LOOP terminal.

Place the antenna away from the unit and adjust its position for the best reception.

2 Adjust the position for the FM antenna for the best reception.



For better reception of both FM and AM

- Make sure the antenna conductors do not touch any other terminals or connecting cords.
- Keep the antennas away from metallic parts of the unit, connecting cords, and the AC power cord.

Connecting Speakers

You can connect the speakers using the speaker cords.

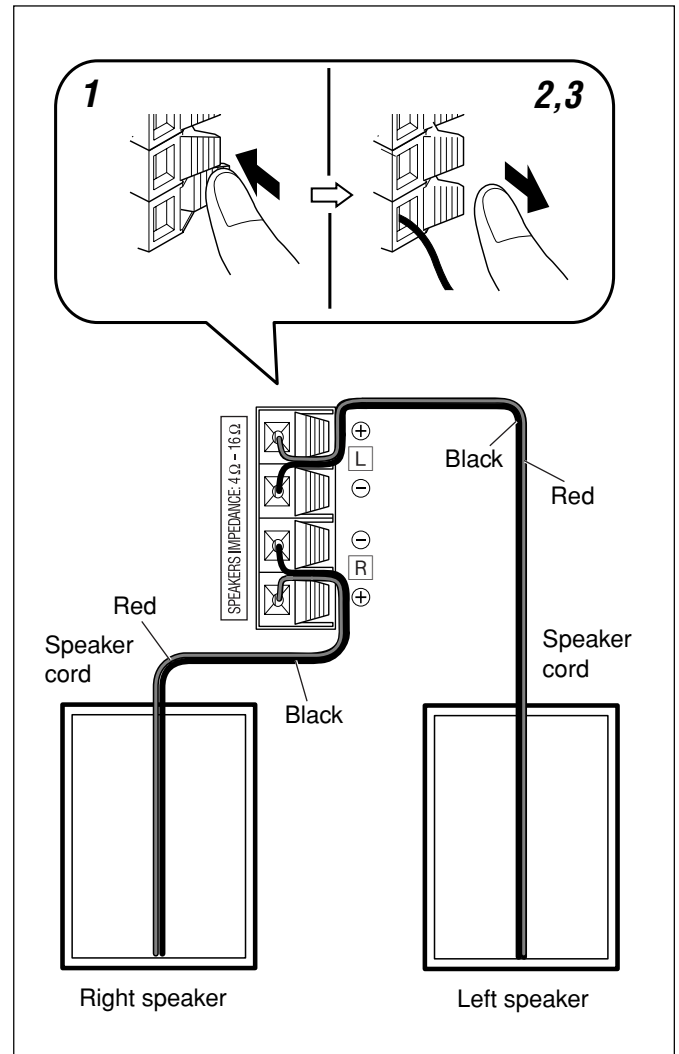

1 Hold the clamp of the speaker terminal.

2 Insert the end of the speaker cord into the terminal.

Match the polarity of the speaker terminals: red cord to ⊕ and black cord to ⊖.

3 Release your finger from the clamp.

IMPORTANT:

- Use only speakers with the same speaker impedance as indicated by the speaker terminals on the rear of the unit.
- DO NOT connect more than one speaker to one speaker terminal.

Do not connect the power cord until all other connections have been made.

To remove the speaker grilles

The speaker grilles are removable as the illustration below.

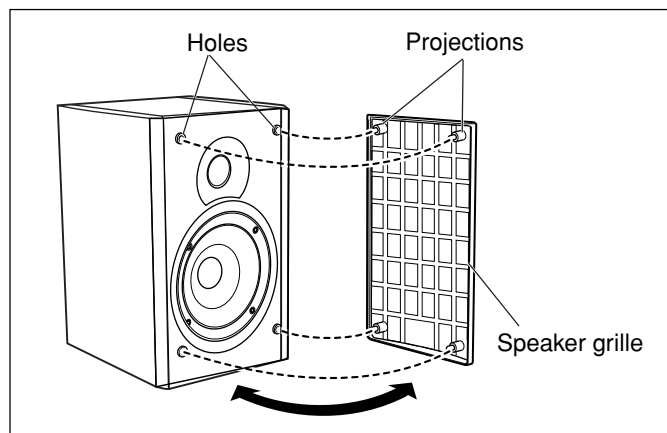

To remove the speaker grille, insert your fingers around the projection at the top of the speaker grille, then pull gently towards you while holding the side. Do the same for the rest of projections one at a time.

To attach the speaker grille, put the projections of the speaker grille into the holes of the speaker.

Adjusting the Voltage Selector

Before plugging in the unit, set the correct voltage for your area with the voltage selector on the rear of the unit.

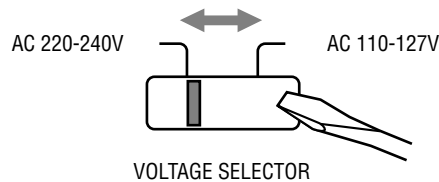

Use a screwdriver to move the voltage selector so the voltage number is the same as the voltage where you are plugging in the unit. (See the back cover page.)

Connecting Other Equipment

To connect an audio equipment

You can connect audio equipment—used only as a playback device.



- DO NOT connect any equipment while the power is on.
- DO NOT plug in any equipment until all connections are complete.

For playing other equipment through this unit, connect between the audio output jacks on the other equipment and AUX jack by using audio cords with mini plugs (not supplied).

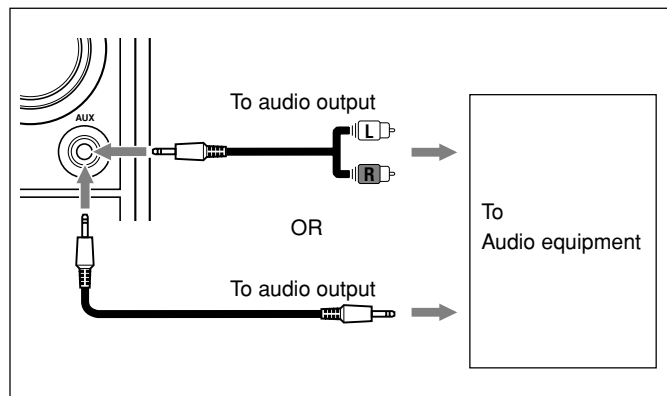

When the audio equipment has pin jacks for audio output: Be sure that the pin plugs of the audio cords are colored—white plugs and jacks are for left audio signals, and red ones for right audio signals.

Putting the Batteries into the Remote Control

Insert the batteries—R03(UM-4)/AAA(24F)—into the remote control by matching the polarity (+ and –) on the batteries with the + and – marking on the battery compartment. When the remote control can no longer operate the unit, replace both batteries at the same time.

NOW you are ready to plug in the unit.

IMPORTANT:

Be sure to check that all connections have been made before plugging in the power cord.

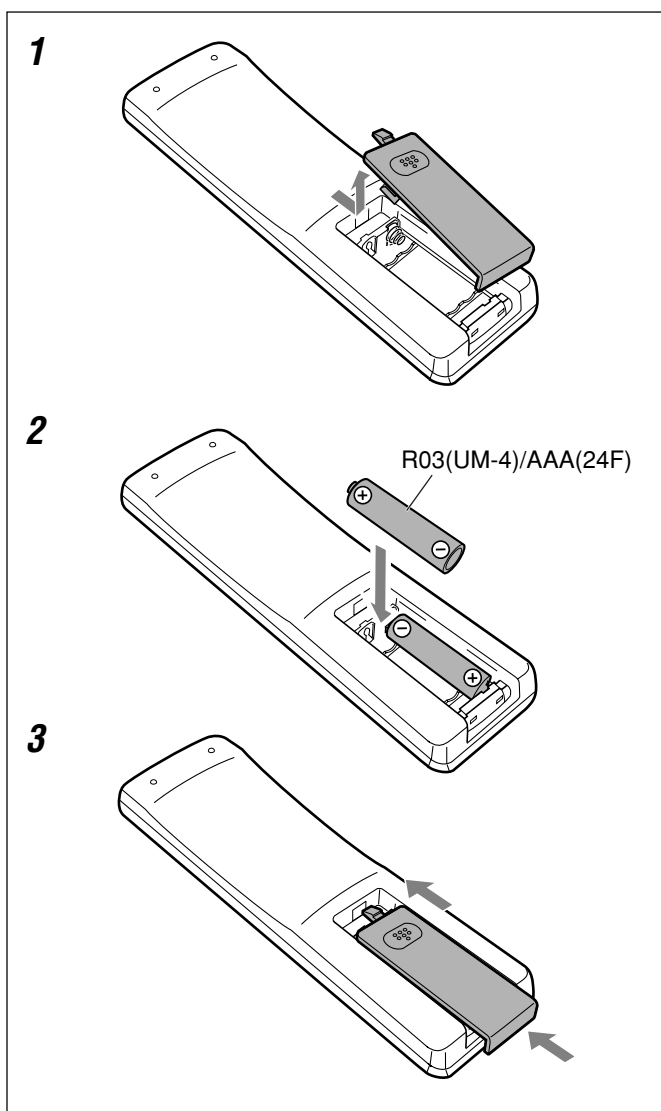

- DO NOT use an old battery together with a new one.
- DO NOT use different types of batteries together.
- DO NOT expose batteries to heat or flame.
- DO NOT leave the batteries in the battery compartment when you are not going to use the remote control for an extended period of time. Otherwise, the remote control will be damaged from battery leakage.

Common Operations

Setting the Clock

Before operating the unit any further, first set the unit's clock. When you plug in the power cord, "0:00" starts flashing on the display.

You can set the clock when the unit is either turned on or in standby mode.

On the remote control ONLY:

1 Press CLOCK/TIMER.

The hour indication starts flashing.



2 Press UP or DOWN to adjust the hour, then press SET.

- When you press and hold UP or DOWN, the hour indication changes continuously.

The minute indication starts flashing.

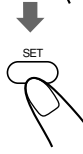
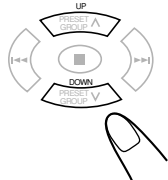

- The clock is working even while setting.

3 Press UP or DOWN to adjust the minute, then press SET.

- When you press and hold UP or DOWN, the minute indication changes continuously.

The built-in clock starts.

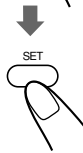
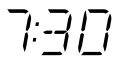
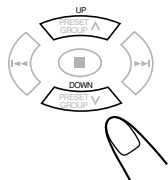

- When you unplug the AC power cord or if a power failure occurs**
The clock is reset to "0:00." If this happens, set the clock again.
- The clock may gain or lose 1 to 2 minutes per month**
If this happens, reset the clock.

To adjust the clock

On the remote control ONLY:

1 Press CLOCK/TIMER repeatedly to show the current time indication.

The hour indication starts flashing.



2 Repeat steps 2 and 3 on the left column.

Turning On the Power

To turn on the unit, press STANDBY/ON $\text{\textcircled{I}}$. The STANDBY lamp on the unit goes off.

- When you press the source button—CD \blacktriangleright /II, TAPE \blacktriangleleft / \blacktriangleright , FM/AM and AUX, the unit automatically turns on.

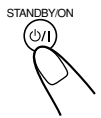

To turn off the unit (standby), press STANDBY/ON $\text{\textcircled{I}}$ again.

The STANDBY lamp on the unit lights red.

- "0:00" flashes on the display until you set the built-in clock. After setting the clock, the clock time will appear on the display while the unit is in standby mode.
- A little power is always consumed even while the unit is in standby mode.

To switch off the power supply completely, unplug the AC power cord from the AC outlet.

Turning Off the Unit Automatically (Auto Standby)

Using Auto Standby, the unit automatically turns itself off (on standby) about 3 minutes after playing back a disc or a tape.

- You can also turn off the unit automatically by using the Sleep Timer. (See page 22.)

On the remote control ONLY:

To activate Auto Standby, press A.STANDBY. The A.STANDBY indicator appears on the display.

- When the playback is stopped, the A.STANDBY indicator starts flashing on the display.

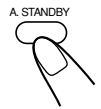

To deactivate Auto Standby, press A.STANDBY again. The A.STANDBY indicator goes off.

Selecting the Source

To select the source, press CD ►/■, TAPE ◀▶, FM/AM, or AUX.

- When you select CD as the source, playback starts automatically.

To operate the CD player, see pages 11 to 14.

To operate the tape deck, see page 15.

To operate the tuner (FM or AM), see pages 16 and 17.

To record on a tape, see pages 18 and 19.

To use an external equipment, see page 17.

Adjusting the Volume

You can adjust the volume level only while the unit is turned on. The volume level can be adjusted between “VOL MIN,” “VOL 1” – “VOL 29,” and “VOL MAX.”

- The volume level has no effect on recording.

To increase the volume, press VOLUME + (or turn VOLUME control clockwise on the unit).

To decrease the volume, press VOLUME – (or turn VOLUME control counterclockwise on the unit).

- When you press and hold either button, you can change the volume level continuously.

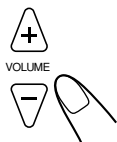

VOL 10



For private listening

Connect a pair of headphones to the PHONES jack. No sound comes out of the speakers. Be sure to turn down the volume before connecting or putting on the headphones.



DO NOT turn off (standby) the unit with the volume set to an extremely high level; otherwise, the sudden blast of sound can damage your hearing, speakers and/or headphones when you turn on the unit or start playing any source. REMEMBER you cannot adjust the volume level while the unit is in standby mode.

Fade-Out Muting (FADE MUTING)

On the remote control ONLY:

Press FADE MUTING.

The volume level decreases to “VOL MIN,” and “MUTING” appears on the display.



To release muting, press FADE MUTING again. The volume level resumes to the previous level.

Selecting the Sound Modes

You can select one of the 4 sound modes.

- This function also affects the sound from headphones.
- This function only affects the playback sound, and does not affect your recording.

On the remote control ONLY:

To select the sound modes, press SOUND/HBS repeatedly.

- Each time you press the button, the sound mode changes as follows:

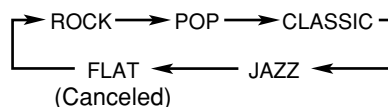

ROCK: Powerful sound emphasizing treble and bass.

POP: More presence in the vocals and midrange.

CLASSIC: Enriched sound with fine treble and ample bass.

JAZZ: Accented lower frequencies for jazz-type music.

FLAT: Equalizer effect is canceled.

SOUND
ROCK

When the sound mode is activated, the **SOUND** indicator lights up on the display.

Reinforcing the Bass Sound

You can boost the bass sound.

- This function only affects the playback sound, and does not affect your recording.

On the remote control ONLY:

Press and hold SOUND/HBS.

- Each time you press and hold the SOUND/HBS, HBS turns on and off.



BASS
HBS ON

When the HBS is activated, the **BASS** indicator lights up on the display.

Checking the Clock Time During Play

On the remote control ONLY:

Press DISPLAY.

- Each time you press the button, the display changes the clock indication and the normal indication alternately. After changing the display to the clock indication, operating any button or control also changes the display to the normal indication.

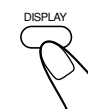

Playing Back Discs

This unit has been designed to play back the following discs—CD, CD-R, and CD-RW.
Only CDs bearing these marks can be used with this Systems.



You can play back the discs containing the tracks in music CD format or MP3 files in ISO 9660 format.

- In this instruction, we call a disc recorded MP3 files “MP3 disc,” and “file” is also referred to as “track.”

When playing CD-Rs or CD-RWs

- Before playing CD-Rs or CD-RWs, read their instructions or cautions carefully.
- User-edited CD-Rs (CD-Recordable) and CD-RWs (CD-ReWritable) can be played only if they are already “finalized.”
- This unit supports “multi-session” discs (up to 5 sessions).
- This unit cannot play “packet write” discs.
- Some CD-Rs or CD-RWs may not play on this unit because of their disc characteristics, damage or stain on them, or if the player’s lens is dirty.
- CD-RWs may require a longer readout time. This is because the reflectance of CD-RWs is lower than for regular discs.

Notes for MP3 files

- The player can only recognize files with “MP3” or “mp3” as the extensions, which can be in any combination of upper and lower case. The file name needs to be up to 20 characters.
- This unit recognizes files and folders on a disc in the following conditions (including the root folder):
 - up to 512 folders and files.
 - up to 8th layers.
- It is recommended that you record your material at a 44.1 kHz sampling rate, using the 128 kbps data transfer rate.
- Some MP3 files or discs may not be played back because of their characteristics or recording conditions.
- MP3 discs requires a longer readout time than normal discs because of the complexity of the folder/file configuration.
- MP3i and MP3 Pro are not available.

General notes

- In general, you will have the best performance by keeping your discs and the mechanism clean.
- Store discs in their cases, and keep them in cabinets or on shelves.
 - Keep the unit’s disc cover closed when not in use.
 - Continued use of irregular shape discs (heart-shape, octagonal, etc.) can damage the unit.



Caution for DualDisc playback

The Non-DVD side of a “DualDisc” does not comply with the “Compact Disc Digital Audio” standard. Therefore, the use of Non-DVD side of a DualDisc on this product may not be recommended.

Playing Back the Entire Disc—Normal Play

1 Press \triangle OPEN on top of the unit.

The disc cover opens.

- You can insert a disc while listening to another source.

2 Place a disc correctly with its label side up.

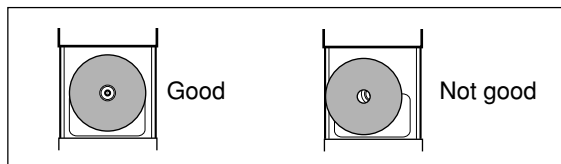

3 Close the disc cover gently.

4 Press CD \blacktriangleright /||.

The unit automatically turns on and the source changes to the CD player.
After loading the disc, the first track of the disc starts playing.



When playing audio CD:



When playing MP3 disc:
MP3 indicator

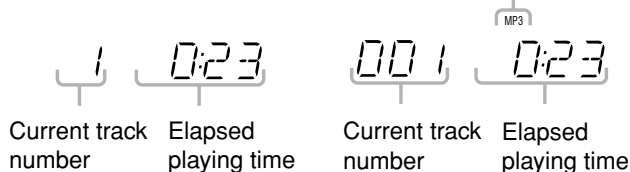

- The disc automatically stops when the last track has finished playing.



While “READING” appears on the display

You cannot make any operation until the unit finishes reading the disc.



While playing back an MP3 disc

ID3 Tag information (the name of the title, artist, and album up to 30 characters) will be shown on the display. When the name is too long to be displayed at once, it is scrolled.
This unit supports ID3 Tag ver. 1.0.

To stop playing, press \blacksquare .

The total track (or group) number and total playing time appear on the display.

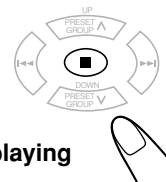

When stop playing audio CD:

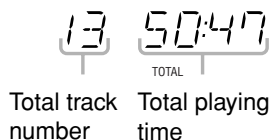

When stop playing MP3 disc:

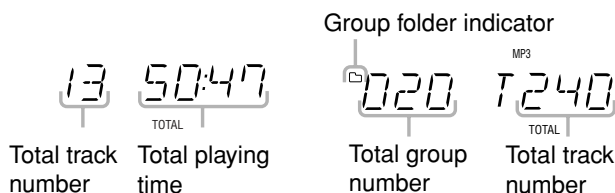

- Total playing time does not appear when MP3 disc is loaded.

To remove the disc, press  OPEN on the unit, then take out the disc by holding it at the edges while pressing the unit's pivot lightly.



- If the disc cannot be read correctly (because it is scratched, for example) or an unreadable CD-R or CD-RW is inserted Playback will not start.
- If no disc is inserted "NO DISC" appears on the display.



DO NOT open the disc cover by hand as it will be damaged.

Basic Disc Operations

While playing a disc, you can do the following operations.

To stop playing for a moment



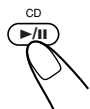

During play, press CD .

While pausing, the elapsed playing time flashes on the display.





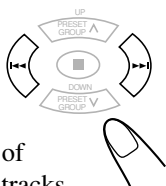

To resume playing, press CD  again.

To go to another track

Before or during play, press  or  (or UP  or DOWN  on the unit) repeatedly.



-  (UP ): Skips to the beginning of the next or succeeding tracks.
-  (DOWN ): Goes back to the beginning of the current or previous tracks.

To go to another track directly using the number buttons

On the remote control ONLY:

Pressing the number button(s) before or during play allows you to start playing the track number you want.

Ex.: For track number 5, press 5.

For track number 15, press OVER, then press 1, 5.

For track number 20, press OVER, then press 2, 0.





(For MP3 disc only)

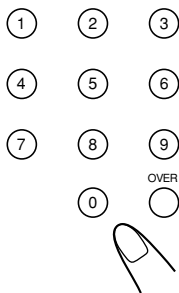



For track number 20, press OVER, then press 0, 2, 0.

For track number 156, press OVER, then press 1, 5, 6.



To locate a particular point in a track

During play, press and hold  or  (or UP  or DOWN  on the unit).

-  (UP ): Fast-forwards the tracks.
-  (DOWN ): Fast-reverses the tracks.

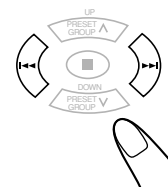



Programming the Track Playing Order —Program Play

You can arrange the order in which tracks play before you start playing. You can program up to 60 tracks.

On the remote control ONLY:

1 Place a disc.

- If the current source is not the CD player, press CD , then  before going to the next step.

2 Press PROGRAM.

The PRGM (program) indicator starts flashing on the display.

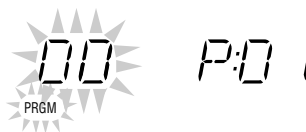

3 Press or to select the track number, then press PROGRAM.

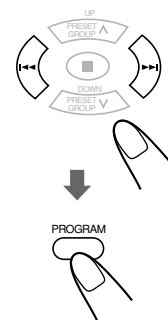
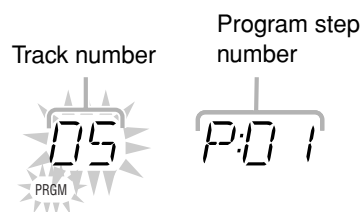

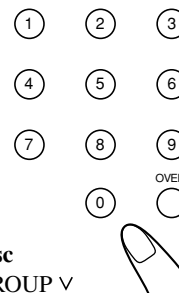

You can also use the number button(s) to select a track number.

- For the operation of the number buttons, see "To go to another track directly using the number buttons" on the left column.



When you are programming from MP3 disc

Pressing PRESET GROUP  or PRESET GROUP  selects the first track of each group.

4 Repeat step 3 to program other tracks you want.

5 Press CD ►/II.

The tracks are played in the order you have programmed.

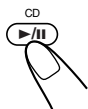

When you finished programming the 60th track “FULL” will appear on the display.

To stop playing, press ■.

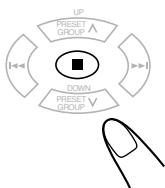

To check the program contents

You can check the program contents by pressing PROGRAM repeatedly before or after playback.



To modify the program

Press PROGRAM repeatedly until the program step number you want to modify appears. Then follow step 3 of the programming procedure.

- Pressing 0 deletes the selected step.



To add tracks in the program, press PROGRAM repeatedly until “0” appears as the track number. Then follow steps 3 of the programming procedure.



To exit from the Program Play

Press ■ during stop playback. The PRGM indicator goes off from the display.

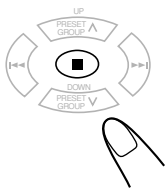

To clear the program

Press ■ for more than 2 seconds while the PRGM indicator lights up on the display.

- If you press \triangle to remove the disc when the CD player selected as the source, the program will be also cleared.



While the PRGM indicator lights Auto Standby function does not take effect.

Repeating Tracks—Repeat Play

You can have all the tracks, the program or individual track currently playing, repeat as many times as you like.

On the remote control ONLY:

Press REPEAT repeatedly before or during playback.

- Each time you press the button, Repeat Play changes as follows, and the following repeat indicators light up on the display:

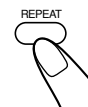

5 00:23



Repeat indicators

When playing back audio CD:

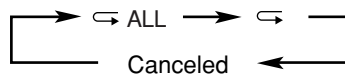

- \rightleftarrows ALL: In Normal Play, repeats all the tracks. In Program Play, repeats all the tracks in the program.
- \rightarrow : Repeats one track.

When playing back MP3 disc:

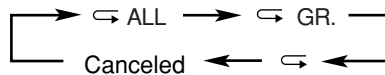

- \rightleftarrows ALL: In Normal Play, repeats all the tracks. In Program Play, repeats all the tracks in the program.
- \rightleftarrows GR.: In Normal Play, repeats all the tracks in a group. In Program Play and Random Play, this function is not available.
- \rightarrow : Repeats one track. In Random Play, this function is not available.

To cancel Repeat Play, press REPEAT repeatedly until the repeat indicator goes off.

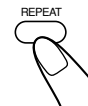

Playing at Random—Random Play

You can play the tracks at random.

On the remote control ONLY:

Press RANDOM.

The RANDOM and  indicators light up on the display.

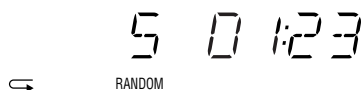

To stop playing, press .

To exit from Random Play, press RANDOM.

The RANDOM and  indicators go off.

- It is not possible to activate the Random Play function during Program Play.

Displaying the Remaining Time during Playback

You can display the remaining time of the current track/disc and the elapsed time of the current track/disc during playing.

On the remote control ONLY:

Press REMAIN repeatedly.

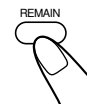

When playing back audio CD:

- Each time you press the button, the display changes as follows, and the following remain indicators light up on the display:

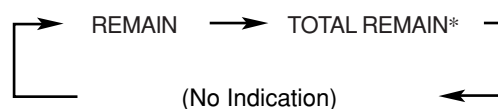

REMAIN: Shows the remaining time of the current track.

TOTAL REMAIN: Shows the remaining time of the disc.

No indication: Shows the elapsed time of the current track.

* Remaining time of the disc (TOTAL REMAIN) will not be displayed in the following cases:

- During Random Play.
- During Program Play.

When playing back MP3 disc:

- Each time you press the button, the display changes as follows:

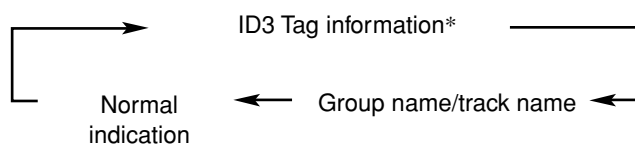

* ID3 Tag information shows the name of the title, artist, and album in sequence.

Some characters may not be shown correctly.

If the file does not have any information, “NO INFO” appears.

Playing Back Tapes

Playing Back a Tape

You can play back type I tapes only.

1 Press PUSH OPEN.

The cassette holder opens.

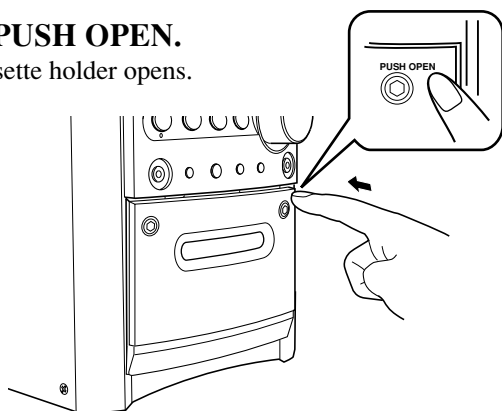

2 Put a cassette in with the exposed part of the tape down.

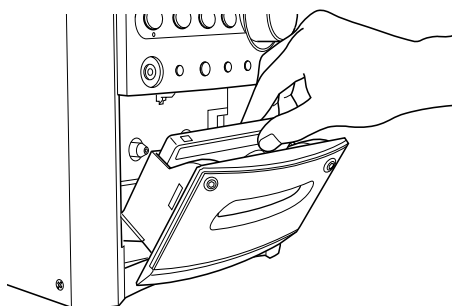

3 Close the cassette holder gently.

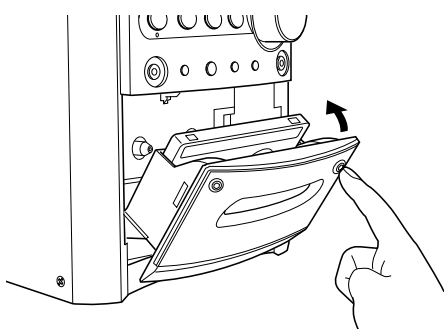

- When a tape is inside of the cassette holder, the tape direction indicator (▶) lights up on the display.

4 Press TAPE ◀▶.

Playback starts (if the unit has been on standby, the unit automatically turns on).

The tape direction indicator (▶ or ◀) starts flashing slowly on the display.

- Each time you press the button, the tape direction changes:

- ▶: plays the front side.
- ◀: plays the reverse side.

When the tape plays to the end, the deck automatically stops if the Reverse Mode is set to $\overline{\text{Z}}$ or $\overline{\text{Z}}$. (See “To play both sides—Reverse Mode.”)



If no cassette is inserted when you press TAPE ◀▶ “NO TAPE” appears on the display.

To stop playing, press ■.

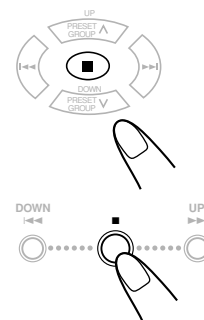

To fast-wind to the left or to the right, press ▶▶ or ◀◀ (or UP ▶▶ or DOWN ◀◀ on the unit).

The tape direction indicator (▶ or ◀) starts flashing rapidly on the display.

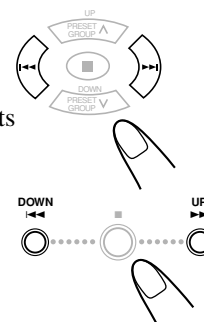

To remove the cassette, press PUSH OPEN on the unit while playback is stopped.

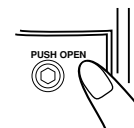

To play both sides—Reverse Mode

You can set the deck to play just one side of a tape, both sides once, or both sides continuously.

On the remote control ONLY:

Press REV.MODE (reverse mode).

- Each time you press the button, the Reverse Mode changes as follows:

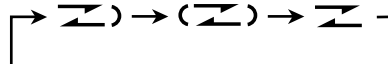

- $\overline{\text{Z}}$: The deck automatically stops after playing both sides of the tape. Stops when playback in the 2 directions are finished.
- $\overline{\text{Z}}$: The deck continues to play both sides of the tape 10 times, then stops playback automatically.
- $\overline{\text{Z}}$: The deck automatically stops after playing one side of the tape.



- DO NOT turn off the unit while playing back or recording a tape. The cassette deck or tapes may be damaged.
- The use of C-120 or longer tape is not recommended, since characteristic deterioration may occur and this tape easily jams in the pinch rollers and the capstans.
- This unit is not compatible with type II and type IV tapes.

Setting the Tuner Interval Spacing

You can only change the FM or AM tuner interval spacing while tuning in to a FM or AM station.

On the unit ONLY:

1 Press FM/AM to select either “FM” or “AM.”



2 Turn the VOLUME + / - control while pressing and holding .

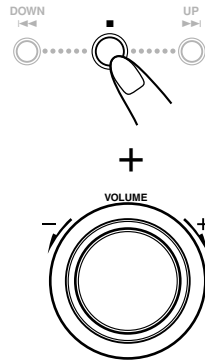

As you turn the VOLUME + / - control, the interval spacing for the selected band alternates as follows:

- For FM: 50 kHz and 100 kHz*
- For AM: 9 kHz and 10 kHz*

* Initial setting



When you change the setting

The preset stations for both FM and AM are erased. You will need to preset the stations again. (See the right column.)

Tuning in to a Station

1 Press FM/AM to select either “FM” or “AM.”

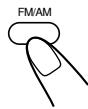

The unit automatically turns on and tunes in to the previously received station—either FM or AM.





- Each time you press the button, the band alternates between FM and AM.

FM 87.50 MHz

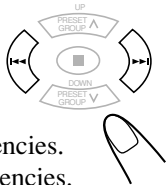
- If the station previously selected is stored in a preset number, the preset number will appear instead of “FM” or “AM.”





2 Press and hold  or  (or UP  or DOWN  on the unit) for more than 1 second.







-  (UP ): Increases the frequencies.
-  (DOWN ): Decreases the frequencies.

The unit starts searching for stations and stops when a station of sufficient signal strength is tuned in.

- If an FM program is broadcast in stereo, the ST (stereo) indicator lights up on the display (only when the reception is good).

To stop during searching, press  or  (or UP  or DOWN  on the unit).



When you repeatedly press  or  (or UP  or DOWN  on the unit)

The frequency changes step by step.

To change the FM reception mode

On the remote control ONLY:

When an FM stereo broadcast is hard to receive or noisy, press FM MODE so that “MONO” appears on the display. The MONO indicator also lights up. Reception will improve.



To restore the stereo effect, press FM MODE again so that “STEREO” appears on the display and the MONO indicator goes off. In stereo mode, you can hear stereo sound when a stereo program is broadcast.

The stereo effect also restores when:

- Changing the band (FM or AM).
- Changing the station frequency.
- Changing the playing source.
- Turning off (or on) the unit.

To reduce the beat—Beat Cut

On the remote control ONLY:

If the beats are heard, press BEAT CUT repeatedly until the beats are reduced.



- Each time you press the button, the display alternates between “CUT-1” and “CUT-2.”

Presetting Stations

You can preset 30 FM and 10 AM stations manually.

In some cases, test frequencies have been already stored for the tuner since the factory examined the tuner preset function before shipment. This is not a malfunction. You can preset the stations you want into memory by following the presetting method.

- There is a time limit in doing the following steps. If the setting is canceled before you finish, start again from step 2.

On the remote control ONLY:

1 Tune in to the station you want to preset.

- See “Tuning in to a Station” on the left column.

2 Press SET.

“00” starts flashing on the display.

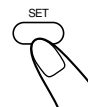

3 Press PRESET GROUP \wedge or PRESET GROUP \vee to select a preset number, then press SET.

The preset station is stored in memory.

- Even if you do not press SET, the station will automatically be stored on the selected preset number 5 seconds later.

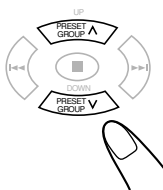

You can also use the number button(s) to select a preset number.

- In this case, you do not have to press SET.

Ex.: To select a preset number 5, press 5.

To select a preset number 15, press OVER, then press 1, 5.

To select a preset number 20, press OVER, then press 2, 0.

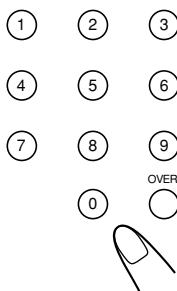

4 To preset more stations, repeat steps 1 to 3 above, allocating a different preset number to each station.

- Storing a new station on an already assigned number erases the previously stored one.



When you unplug the AC power cord or if a power failure occurs

The preset stations will remain in the unit.

Tuning in to a Preset Station

On the remote control ONLY:

1 Press FM/AM to select either “FM” or “AM.”

The unit automatically turns on and tunes in to the previously received station—either FM or AM.

- Each time you press the button, the band alternates between FM and AM.



2 Press PRESET GROUP \wedge or PRESET GROUP \vee repeatedly to select a preset number.

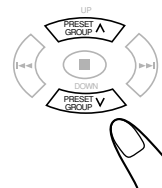

To tune in to a preset station directly using the number buttons

On the remote control ONLY:

Pressing the number button(s) allows you to select the preset number you want.

Ex.: For preset number 5, press 5.

For preset number 15, press OVER, then press 1, 5.

For preset number 20, press OVER, then press 2, 0.

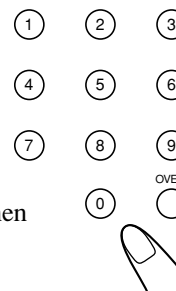

Using an External Equipment

Listening to the External Equipment

You can listen to the external equipment such as MD recorder, cassette deck, or other auxiliary.

- First, make sure that the external equipment is properly connected to the unit. (See page 7.)

1 Set the volume level to the minimum position.

2 Press AUX.

“AUX” appears on the display.

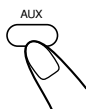

AUX

3 Start playing the external equipment.

4 Adjust the volume level to the level you want to listen to.

To exit AUX mode, select other source.



For operation of the external equipment

Refer to its instructions.

IMPORTANT:

- It may be unlawful to record or play back copyrighted material without the consent of the copyright owner.
- The recording level is automatically set correctly, so it is not affected by the other sound settings. Thus, during recording you can adjust the sound you are actually listening to without affecting the recording level.
- If recordings you have made have excessive noise or static, the unit may be too close to a TV. Increase the distance between the TV and the unit.
- You can only use type I tape for recording.



- DO NOT turn off the unit while playing back or recording a tape. The cassette deck or tapes may be damaged.
- DO NOT use type II and type IV tapes since the unit is not compatible with such tapes.
- The use of C-120 or longer tape is not recommended, since characteristic deterioration may occur and this tape easily jams in the pinch rollers and the capstans.



At the start and end of cassette tapes

There is leader tape which cannot be recorded onto. Thus, when recording from discs, FM/AM broadcasts, or external equipment, wind the leader tape first to ensure that the recording will be made without losing any music.

To protect your recordings

Cassettes have two small tabs on the back to protect against unexpected erasure or re-recording.

To protect your recording, remove these tabs.

To re-record on a protected tape, cover the holes with adhesive tape.

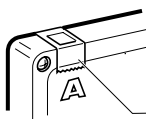

Adhesive tape

Recording on a Tape

On the unit ONLY:

1 Put a recordable cassette in with the exposed part of the tape down.

- See also page 15.

2 Close the cassette holder gently.

3 Start playing the source—FM, AM, or auxiliary equipment connected to AUX jack.

- When the source is FM or AM, tune in to the station you want to record.
- When recording from discs, see “Recording Discs—Disc Synchronized Recording” on page 19.

4 Press REC (recording).

- The REC indicator appears and ► indicator lights up on the display.

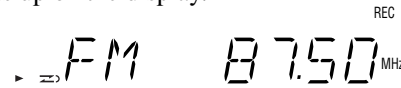

5 Press TAPE ◀ ▶.

- ► indicator starts flashing and the recording starts.



- If no cassette is inserted when you press REC “NO TAPE” appears on the display.
- If a protected tape is inserted when you press REC “PROTECT” appears on the display.

To stop recording for a moment, press REC. The recording is paused. To resume recording, press TAPE ◀ ▶.



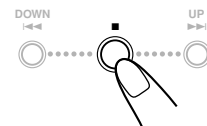

To stop recording, press ■. The recording stops.

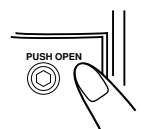

To remove the cassette, press PUSH OPEN while recording is stopped.



To record on both sides—Reverse Mode
On the remote control ONLY:

Press REV.MODE (reverse mode) until  or  is lit.

- When using the Reverse Mode for recording,  lights up and start recording in the forward (►) direction first.



To cancel the Reverse Mode, press REV.MODE repeatedly until  is lit.

To reduce the beat—Beat Cut

On the remote control ONLY:

If the beats are heard while recording an AM broadcast, press BEAT CUT repeatedly until the beats are reduced.

- Each time you press the button, the display alternates between “CUT-1” and “CUT-2.”

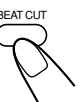

Recording Discs —Disc Synchronized Recording

You can start disc play and recording at the same time.

On the unit ONLY:

1 Put a recordable cassette in with the exposed part of the tape down.

- See also page 15.

2 Close the cassette holder gently.

3 Press CD \triangleright /II to select the CD player as the source.



4 Press ■ to stop the disc playback.

- You can make a program (see page 12) if you want.

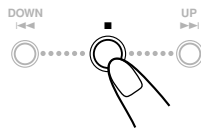

5 Press REC (recording).

REC indicator lights up on the display.



6 Press TAPE \triangleleft \triangleright .

“SYNC REC” appears and \blacktriangleright indicator lights up on the display.

CD playback and tape recording starts automatically.



To stop recording for a moment, press REC.

Both the CD playback and tape recording are paused. To resume recording, press TAPE \triangleleft \triangleright .



To stop recording, press ■.

The recording stops and the CD playback is paused.

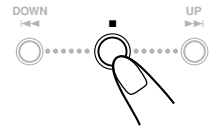

To record on both sides—Reverse Mode

On the remote control ONLY:

Press REV.MODE (reverse mode) repeatedly until \rightleftarrows or \leftleftarrows is lit.

- When using the Reverse Mode for Disc Synchronized Recording, \rightleftarrows lights up and the recording starts in the forward (\blacktriangleright) direction first. When the tape reaches its end, the CD playback is paused until the tape recording changes to the reverse direction, then the recording continues.



To cancel the Reverse Mode, press REV.MODE repeatedly until \rightleftarrows is lit.



When making Sleep Timer settings while Recording

Set enough time to allow for the disc to finish playing; otherwise, the power will go off before recording is completed.



- If no cassette is inserted when you press REC “NO TAPE” appears on the display.
- If a protected tape is inserted when you press REC “PROTECT” appears on the display.

There are four timers available—Daily Timer, Recording Timer, Snooze Timer, and Sleep Timer.

- Before using these timers, make sure the built-in clock is set correctly (see page 9).

Using Daily Timer and Recording Timer

You can set the timer whether the unit is on or off.

How the Timer actually works

When the on-time comes, the unit automatically turns on (the ☉ [timer] indicator flashes and continues flashing while the timer is operating). Then, when the off-time comes, the unit automatically turns off (standby). The timer setting remains in memory until you change it.

- When the ☉ (timer) and DAILY 1, 2, or 3 indicators are lit on the display, the timer acts as the Daily Timer. Once the timer has been set, it will be activated at the same time and automatically turns off (standby) after 60 minutes everyday until the timer is deactivated.
- When the ☉ (timer) and the REC indicators are lit on the display, the timer acts as the Recording Timer. After the timer-recording finishes, the details of the setting remain stored but the timer is turned off.

Before you start...

When using “TUNER” as the source to play, make sure to select the desired station before turning off the power.

- There is a time limit in doing the following steps. If the setting is canceled before you finish, start again from step 1.

On the remote control ONLY:

- 1 Press **CLOCK/TIMER** repeatedly to select the timer you want to adjust and activate—Daily 1, Daily 2, Daily 3, or Rec.



The timer setting and hour indication start flashing on the display.

Each time you press the button, the display changes as follows:

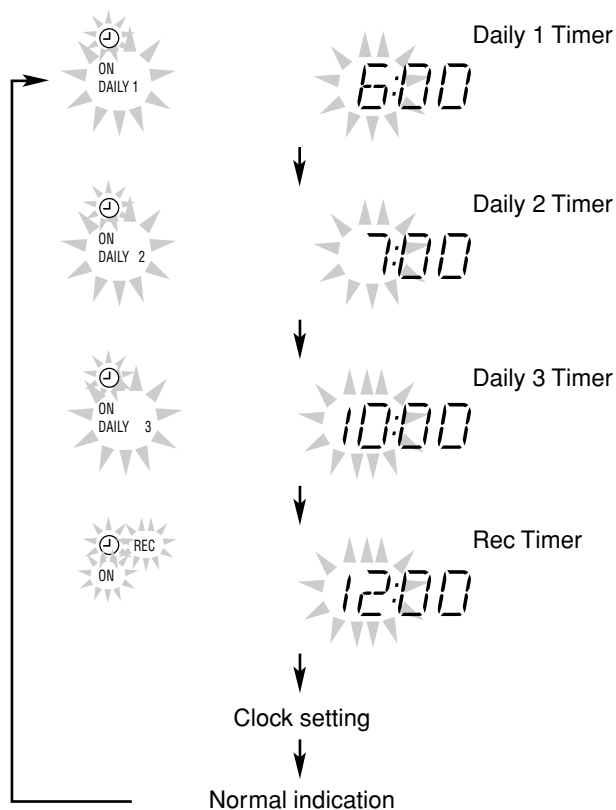

- 2 Set the on-time you want the unit to turn on.

- (1) Press UP or DOWN to set the hour, then press SET.
- (2) Press UP or DOWN to set the minute, then press SET.
If you want to change the time setting, press CANCEL.

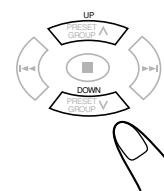

- If you are setting the Daily Timer, the source name starts flashing on the display. → Go to step 4.
- If you are setting the Recording Timer, the OFF indicator and hour indication start flashing on the display.

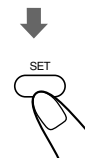

**3 For the Recording Timer ONLY:
Set the off-time you want the unit to turn off.**



- (1) Press UP or DOWN to set the hour, then press SET.
 - (2) Press UP or DOWN to set the minute, then press SET.
If you want to change the time setting, press CANCEL.
- The Recording Timer is activated. The Ⓢ (timer) and REC indicators light up. The display returns to the normal indication.
- ➔ Go to step 7.

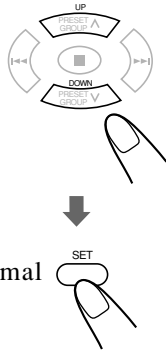

4 Press UP or DOWN to select the source to play.



Each time you press the button, the source changes as follows:



- Make sure the playing source (either a cassette tape or a disc) is inside when you select "TAPE" or "CD."
- If you want to change the time setting, press CANCEL repeatedly to return step 2.

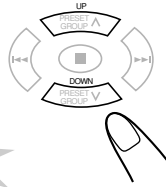

5 Press SET.
The display returns to the normal indication.

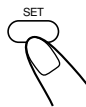

6 Press and hold DAILY TIMER/SNOOZE on the unit.

- Each time you press and hold the button, the timer setting changes as follows:

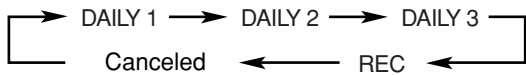

Ⓢ (timer) indicator and active daily timer number indications light up on the display.



When the unit is turned on, perform the following step.

7 Press STANDBY/ON Ⓢ/I to turn off the unit.

- You can adjust the volume level for on time before turn off the unit.



To deactivate the timer, press and hold DAILY TIMER/SNOOZE repeatedly until Ⓢ (timer) and DAILY 1, 2, 3 or REC indicators go off from the display.



To change the timer, repeat steps 1 to 6 on pages 20 and this page.

- To activate the Daily Timer again without changing the setting, press DAILY TIMER/SNOOZE on the unit repeatedly to select the timer number you want.

notes When there is no playing source (either a cassette tape or a disc) inside when you select "TAPE" or "CD" The source to play is changed to "TUNER" when the on-time comes.

notes If the unit is already turned on when the timer on-time comes The timer does not work.

notes When you unplug the AC power cord or if a power failure occurs The timer setting remains. Set the built-in clock and activate the timer again.

Using Snooze Timer

The Snooze Timer turns off the unit (standby) only for 5 minutes while Daily Timer is in operation.

- You can set the Snooze Timer only while the Daily Timer is in operation.

On the unit ONLY:

Press DAILY TIMER/SNOOZE while Daily Timer is in operation.

The unit turns off (standby) and the SNOOZE indicator appears on the display. After 5 minutes, the unit automatically turns on with the source you selected in step 4 on the left column.



notes If the unit is turned on when the Snooze Timer is working Both Snooze Timer and Daily Timer will be canceled.

notes If you set the Snooze Timer when there is less than 5 minutes until the Daily Timer off-time The unit will not turn on even when 5 minutes passed.

notes When you unplug the AC power cord or if a power failure occurs The timer will be canceled. You need to set the clock first, then the timer again.

Using Sleep Timer

With Sleep Timer, you can fall asleep to your favorite music or radio program.

- You can set Sleep Timer only when the unit is turned on.
- You can also turn off the unit automatically by using Auto Standby. (See page 9.)

How the Sleep Timer actually works

The unit automatically turns off after the specified length of time passes.

On the remote control ONLY:

1 Press SLEEP.

The SLEEP indicator starts flashing on the display.



90

- Each time you press the button, the length of time changes as follows:

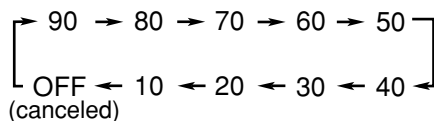

2 Wait for about 5 seconds after specifying the length of time.

The SLEEP indicator remains lit on the display.

To check the remaining time until shut-off time, press SLEEP once. The remaining time until shut-off time appears for about 5 seconds.

To change the shut-off time, press SLEEP repeatedly until the length of time you want appears.

To cancel the setting, press SLEEP repeatedly until the SLEEP indicator goes off and display returns to the normal indication.

- Turning off the unit also cancels the Sleep Timer.



When you activate the Sleep Timer, Daily Timer and Auto Standby at the same time

The unit turns off with the timer having the earliest shut-off time.



If you set the Sleep Timer while playing back or recording a tape

Do not shut the unit off with the Sleep Timer while a tape is running. If the unit turns off while playing back or recording a tape, the cassette deck or tapes may be damaged.

Maintenance

To get the best performance of the unit, keep your discs, tapes and mechanism clean.

General Notes

In general, you will have the best performance by keeping your discs, tapes and the mechanism clean.

- Store discs and tapes in their cases, and keep them in cabinets or on shelves.

Cleaning the unit

• Stains on the unit

Should be wiped off with a soft cloth. If the unit is heavily stained, wipe it with a cloth soaked in water-diluted neutral detergent and wrung well, then wipe clean with a dry cloth.

- **Since the unit may deteriorate in quality, become damaged or have its paint peel off, be careful about the following:**
 - DO NOT wipe it with a rough cloth.
 - DO NOT wipe it too vigorously.
 - DO NOT wipe it with thinner or benzine.
 - DO NOT apply any volatile substance such as an insecticide to it.
 - DO NOT allow any rubber or plastic to remain in contact with it for a long time.

Handling discs



- Remove the disc from its case by holding it at the edge while pressing the center hole lightly.
- Do not touch the shiny surface of the disc, or bend the disc.
- Put the disc back in its case after use to prevent warping.

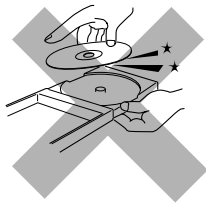

- Be careful not to scratch the surface of the disc when placing it back in its case.
- Avoid exposure to direct sunlight, temperature extremes, and moisture.



To clean the disc

Wipe the disc with a soft cloth in a straight line from center to edge.



DO NOT use any solvent—such as conventional record cleaner, spray, thinner, or benzine—to clean the disc.

Handling cassette tapes

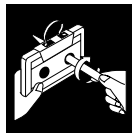

- If the tape is loose in its cassette, take up the slack by inserting a pencil in one of the reels and rotating.
- If the tape is loose, it may get stretched, cut, or caught in the cassette.



- Be careful not to touch the tape surface.



- Avoid storing tapes in any of the following places:
 - In dusty places
 - In direct sunlight or heat
 - In moist areas
 - On a TV or speaker
 - Near a magnet

To keep the best recording and playback sound quality

You need to clean the heads.

- Clean the heads after every 10 hours of use with a wet-type head cleaning tape (available at electronic and audio shops).
 - When the head becomes dirty, the following symptoms will occur:
 - Sound quality is reduced.
 - Sound level decreases.
 - Sound drops out.
- Do not play dirty or dusty tapes.
- Do not touch the highly-polished head with any metallic or magnetic tools.

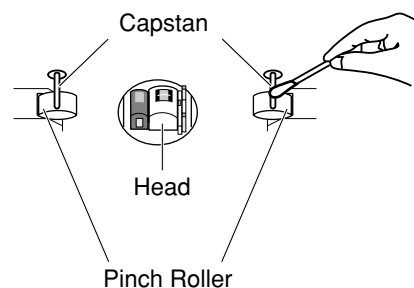

To demagnetize the head

Turn off the unit, and use a head demagnetizer (available at electronic and audio shops).

Troubleshooting

If you are having a problem with your unit, check this list for a possible solution before calling for service.

If you cannot solve the problem from the hints given here, or the unit has been physically damaged, call a qualified person, such as your dealer for service.

Symptom	Possible Cause	Action
Power does not come on.	The power cord is not connected to an AC outlet.	Insert the plug into the socket.
No sound is heard.	<ul style="list-style-type: none"> • Connections are incorrect or loose. • A pair of headphones is connected. • MP3 disc is recorded with "packet writing." 	<ul style="list-style-type: none"> • Check all connections and make corrections. (See pages 6 and 7.) • Unplug the headphones from the PHONES jack. • It cannot be played. Replace the disc.
Hard to listen to broadcasts because of noise.	<ul style="list-style-type: none"> • Antennas are disconnected. • The AM loop antenna is too close to the unit. • The FM antenna is not properly extended and positioned. 	<ul style="list-style-type: none"> • Reconnect the antenna correctly and securely. • Change the position and direction of the AM loop antenna. • Extend FM antenna and orient to the best reception position.
The disc does not play.	The disc is upside down.	Put the disc in with the label side up.
Impossible to record.	Small tabs on the back of the cassette are removed.	Cover the holes with adhesive tape.
Operations are disabled.	The built-in microprocessor has malfunctioned due to external electrical interference.	Unplug the AC power cord then plug it back in.
Unable to operate the unit by the remote control.	<ul style="list-style-type: none"> • The path between the remote control and the remote sensor on the unit is blocked. • The batteries are exhausted. • You are using the remote control too far from the unit. 	<ul style="list-style-type: none"> • Remove the obstruction. • Replace the batteries. (See page 8.) • Signals cannot reach the remote sensor. Move closer to the unit.

Specifications

Design and specifications are subject to change without notice.

Amplifier Section

Output Power:

25 W per channel, min. RMS, driven into 4 Ω at 1 kHz with no more than 10% total harmonic distortion (IEC268-3).

Audio input sensitivity/Impedance (at 1 kHz)

AUX: 500 mV/50 k Ω

Speakers Impedance: 4 Ω – 16 Ω

Tuner

FM tuning range:

100 kHz intervals: 87.5 MHz—108.0 MHz

50 kHz intervals: 87.50 MHz—108.00 MHz

AM tuning range:

10 kHz intervals: 530 kHz—1 710 kHz

9 kHz intervals: 531 kHz—1 710 kHz

CD player

Dynamic range: 85 dB

Signal-to-noise ratio: 85 dB

Wow and flutter: Immeasurable

Cassette deck

Frequency response:

Normal (type I): 100 Hz – 10 000 Hz

Wow and flutter: 0.35% (WRMS)

General

Power requirement: AC 110 V—127 V / AC 220 V—

240 V \sim (adjustable with the voltage selector), 50Hz / 60Hz

Power consumption: 52 W (at operation)

3.0 W (on standby)

Dimensions (W/H/D) (approx.):

152 mm x 233 mm x 331 mm

Mass (approx.):

4.7 kg

Supplied accessories

See page 6.

Speaker Section

Type: Full range, bass-reflex type

Speakers: 10 cm cone x1

Power handling capacity: 25 W

Impedance: 4 Ω

Frequency range: 100 Hz – 15 kHz

Dimensions (W/H/D) (approx.):

152 mm x 233 mm x 188 mm

Mass (approx.):

1.8 kg each

Introducción

Muchas gracias por adquirir uno de nuestros productos JVC. Como primer paso, por favor lea detenidamente este manual para comprender a fondo todas las instrucciones y obtener un máximo disfrute de esta unidad. Guarde este manual para futuras consultas.

Acerca de este manual

Este manual está organizado de la siguiente manera:

- **Este manual explica principalmente las operaciones utilizando los botones del control remoto. A menos que se especifique de otro modo, podrá usar los botones y controles del control remoto y de la unidad para las mismas operaciones, si llevan nombres (o marcas) iguales o similares.**
- La información básica y común para las diversas funciones está agrupada en un lugar, y se evita su repetición en cada procedimiento. Por ejemplo, la información sobre el encendido/apagado de la unidad, el ajuste de volumen, el cambio de los efectos de sonido y otros no se repite, por haberse explicado en la sección “Operaciones comunes” en las páginas 9 y 10.
- En este manual se utilizan las siguientes marcas:



Proporciona advertencias y precauciones para evitar daños o riesgos de incendio/descargas eléctricas. También proporciona información útil para obtener el mejor rendimiento posible de la unidad.



Proporciona información y sugerencias útiles.

Precauciones

Instalación

- Instale la unidad en un sitio nivelado, seco, que no sea ni muy frío ni muy caluroso—entre 5°C y 35°C.
- Instale la unidad en un sitio bien ventilado para evitar que se genere calor dentro de la misma.
- Deje un espacio suficiente entre la unidad y el televisor.
- Para evitar interferencias, mantenga los altavoces alejados del televisor.



NO instale la unidad cerca de fuentes de calor, en ambientes polvorientos, o en sitios expuestos a la luz directa del sol o a las vibraciones.

Fuente de alimentación

- Para desenchufar el cable de alimentación de CA del tomacorriente mural, siempre tire del enchufe, no del cable.



NO toque el cable de alimentación de CA con las manos mojadas.

Condensación de humedad

Podría condensarse humedad en la lente del interior de la unidad, en los siguientes casos:

- Después de encender la calefacción de la habitación.
- En una habitación húmeda.
- Si lleva la unidad directamente desde un lugar frío a otro cálido.

Si se produce condensación, la unidad podría no funcionar correctamente. En tal caso, deje la unidad encendida durante algunas horas hasta que se evapore la humedad, desenchufe el cable de alimentación de CA y vuélvalo a enchufar.

Otros

- Si llegara a entrar líquido o algún objeto metálico dentro de la unidad, desenchúfela y consulte con su proveedor antes de volverla a usar.
- Si no va a utilizar la unidad por un tiempo prolongado, desenchufe el cable de alimentación de CA del tomacorriente.
- La placa de características está fijada en la parte exterior de la base.



NO desarme la unidad; en el interior no hay piezas que pueda reparar el usuario.

Si hay alguna condición anormal, desenchufe el cable de alimentación de CA y consulte con su proveedor.

Ubicación de los botones y controles	3
Unidad principal	3
Control remoto	5
Primeros pasos	6
Desembalaje	6
Conexión de las antenas AM y FM	6
Conexión de los altavoces	6
Conexión de otro equipo	7
Ajuste del selector de tensión	7
Colocación de las pilas en el control remoto	8
Operaciones comunes	9
Ajuste del reloj	9
Conexión de la alimentación	9
Desactivado automático de la unidad (espera automática)	9
Selección de la fuente	10
Ajuste del volumen	10
Desvanecimiento del sonido (FADE MUTING)	10
Selección de los modos de sonido	10
Refuerzo de los sonidos graves	10
Verificación de la hora del reloj durante la reproducción	10
Reproducción de discos	11
Reproduciendo el CD entero—Reproducción normal	11
Operaciones básicas de disco	12
Programación del orden de reproducción de las pistas —Reproducción programada	12
Repetiendo las pistas—Reproducción repetitiva	13
Para reproducir al azar—Reproducción aleatoria	14
Visualización del tiempo restante durante la reproducción	14
Reproducción de las cintas	15
Reproducción de una cinta	15
Escuchando radiodifusiones en FM y AM	16
Cómo ajustar el intervalo entre frecuencias del sintonizador ...	16
Cómo sintonizar una emisora	16
Cómo preajustar las emisoras	16
Cómo sintonizar una emisora preajustada	17
Uso de un equipo externo	17
Cómo escuchar un equipo externo	17
Grabación	18
Grabación en una cinta	18
Grabación de los discos —Grabación sincronizada de los discos	19
Uso de los temporizadores	20
Uso de los temporizadores de ajuste diario y de grabación	20
Utilización del temporizador Snooze	21
Uso del temporizador de apagado (“Sleep”)	22
Mantenimiento	23
Localización de averías	24
Especificaciones	24

Ubicación de los botones y controles

Familiarícese con los botones y controles de su unidad.

Unidad principal

Vista superior

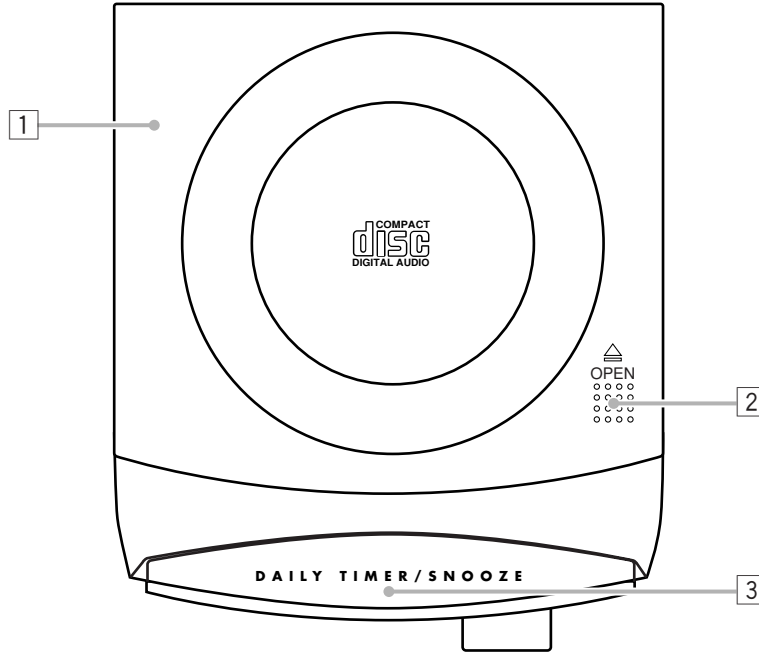

Vista delantera

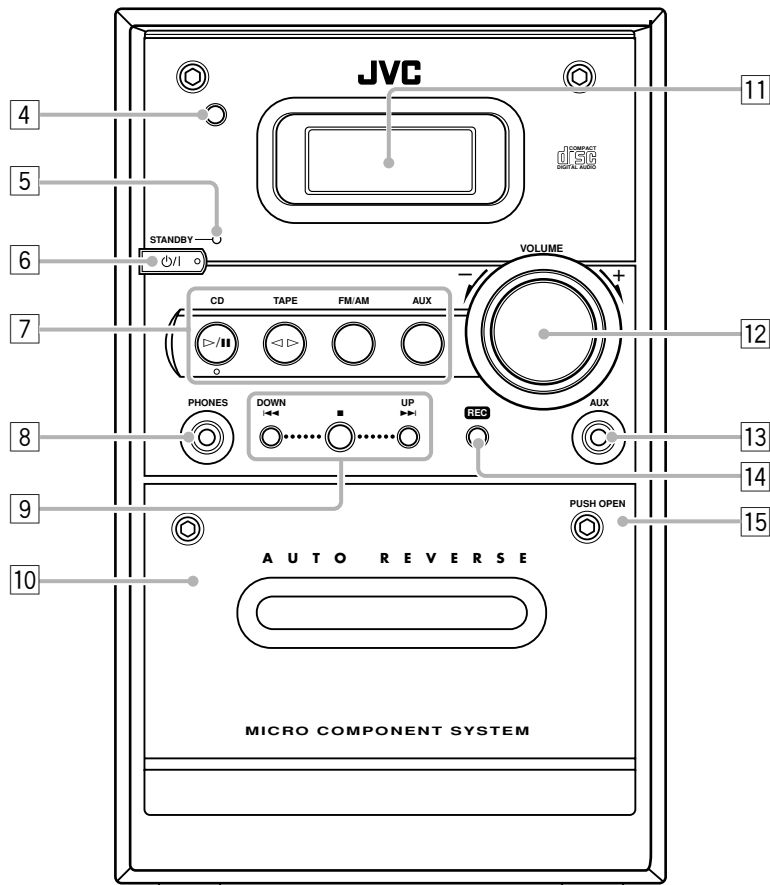

Ventanilla de visualización

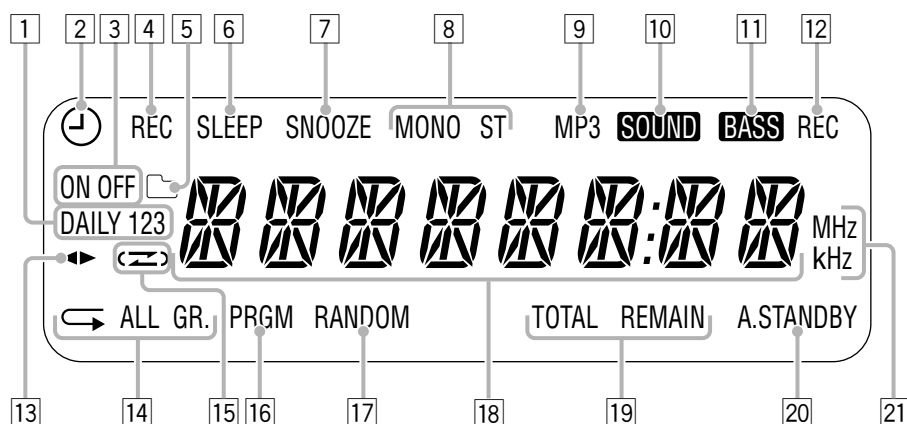

Para los detalles, consulte las páginas entre paréntesis.

Unidad principal

- 1 Cubierta del disco (11)
- 2 \triangle OPEN (apertura de la cubierta del disco) (11)
- 3 Botón DAILY TIMER/SNOOZE (21)
- 4 Sensor de control remoto (5)
- 5 Lámpara STANDBY (9)
- 6 Botón \odot /I (STANDBY/ON) (9)
- 7 Botones de fuente
 - CD \triangleright /II, TAPE \triangleleft , FM/AM, AUX
 - Pulsando uno de estos botones también se enciende la unidad.*
- 8 Jack PHONES (10)
- 9 Botones de control múltiple
 - DOWN \blacktriangleleft , \blacksquare , UP \blacktriangleright
- 10 Compartimiento de cassette (15, 18, 19)
- 11 Ventanilla de visualización
- 12 Control VOLUME + / - (10, 16)
- 13 Jack AUX (7, 17)
- 14 Botón REC (18, 19)
- 15 Botón PUSH OPEN (15, 18)

Ventanilla de visualización

- 1 Indicadores DAILY 1/2/3 (número de temporizador)
- 2 Indicador \odot (temporizador)
- 3 Indicadores ON/OFF (hora de activación/desactivación por temporizador)
- 4 Indicador REC (temporizador de grabación)
- 5 Indicador \square (carpeta de grupo)
- 6 Indicador SLEEP
- 7 Indicador SNOOZE
- 8 Indicadores del modo FM
 - MONO, ST (estéreo)
- 9 Indicador MP3
- 10 Indicador **SOUND**
- 11 Indicador **BASS**
- 12 Indicador REC (grabación)
- 13 Indicador \blacktriangleleft \blacktriangleright (dirección de la cinta)
- 14 Indicador de repetición
 - \curvearrowright , ALL, GR. (grupo)
- 15 Indicador \curvearrowright (modo de inversión)
- 16 Indicador PRGM (programación)
- 17 Indicador RANDOM
- 18 Pantalla principal
- 19 Indicadores de tiempo restante
 - TOTAL, REMAIN
- 20 Indicador A.STANDBY
- 21 Indicadores frecuencia
 - MHz, kHz

Control remoto

Para los detalles, consulte las páginas entre paréntesis.

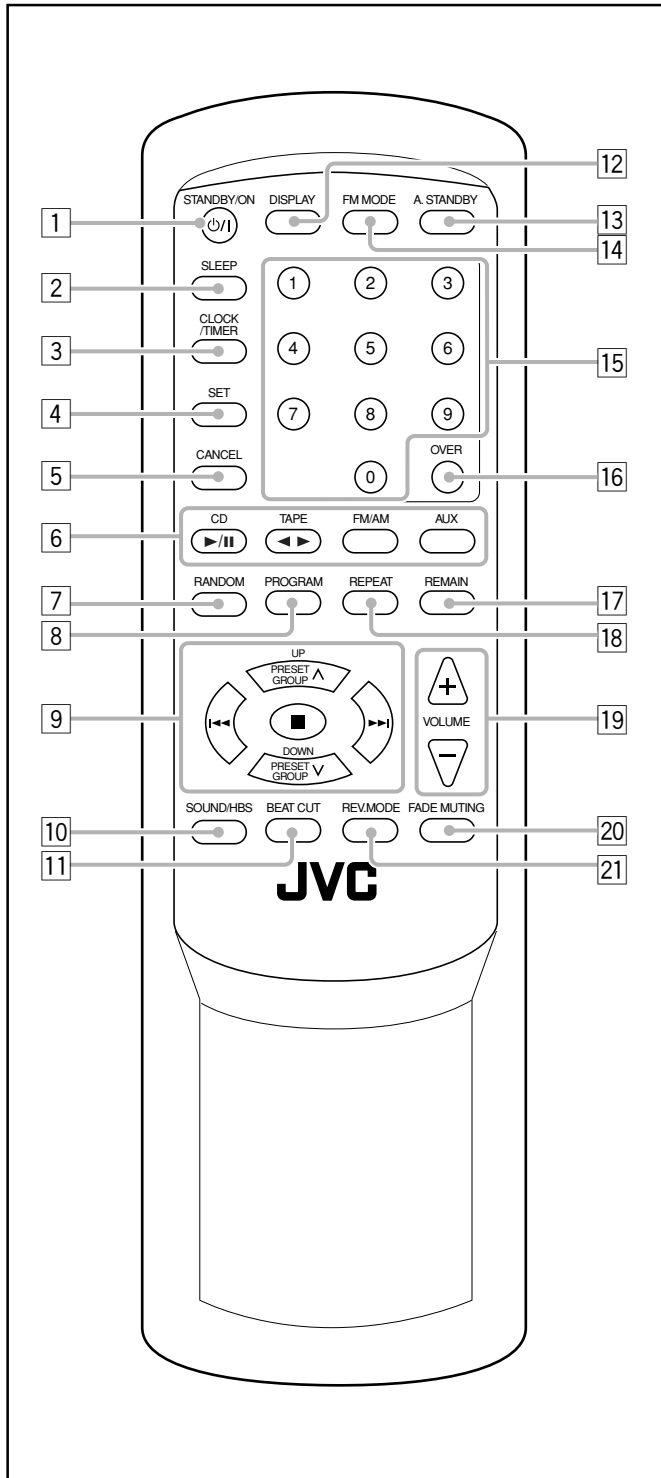

- 1 Botón STANDBY/ON (9, 21)
- 2 Botón SLEEP (22)
- 3 Botón CLOCK/TIMER (9, 20)
- 4 Botón SET (9, 16, 20, 21)
- 5 Botón CANCEL (20, 21)
- 6 Botones de fuente
 - CD ►/||, TAPE ◀▶, FM/AM, AUX
 - Pulsando uno de estos botones también se enciende la unidad.*
- 7 Botón RANDOM (14)
- 8 Botón PROGRAM (12, 13)
- 9 Botones de control múltiple
 - PRESET GROUP ▲/UP, PRESET GROUP ▼/DOWN
 - ◀◀, ■, ▶▶
- 10 Botón SOUND/HBS (10)
- 11 Botón BEAT CUT (16, 18)
- 12 Botón DISPLAY (10)
- 13 Botón A. (automático) STANDBY (9)
- 14 Botón FM MODE (16)
- 15 Botones numéricos (12, 17)
- 16 Botón OVER (12, 17)
- 17 Botón REMAIN (14)
- 18 Botón REPEAT (13)
- 19 Botones VOLUME +/- (10)
- 20 Botón FADE MUTING (10)
- 21 Botón REV. (inversión) MODE (15, 18, 19)

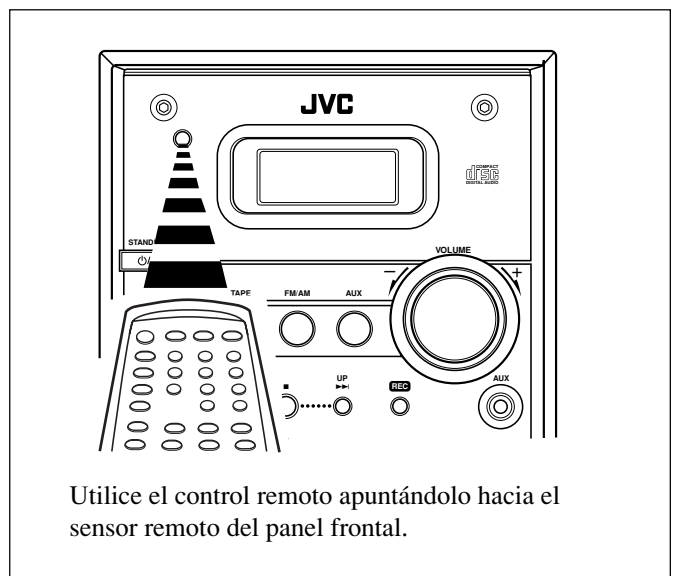

Desembalaje

Después de abrir el paquete, asegúrese de haber recibido todos los elementos siguientes.

El número entre paréntesis indica la cantidad de piezas suministradas.

- Antena de cuadro de AM (1)
- Adaptador para clavija de CA (1)
- Control remoto (1)
- Pilas (2)

Si hay alguna pieza faltante, consulte inmediatamente con su proveedor.

Conexión de las antenas AM y FM

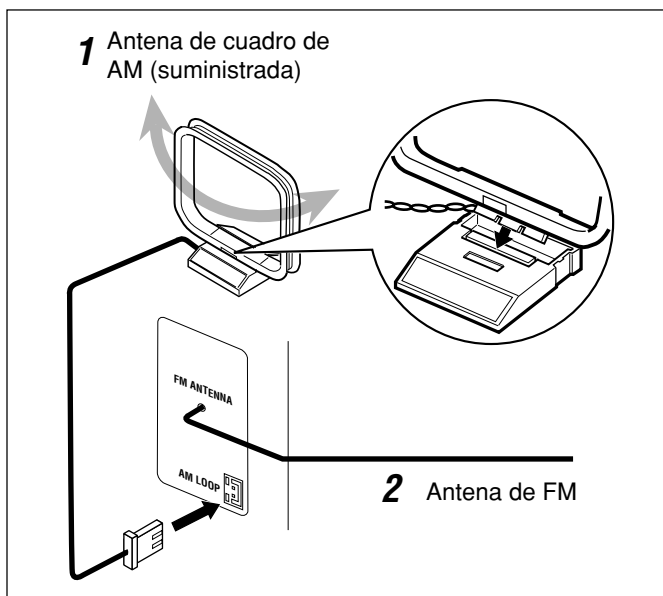

1 Conecte la antena de cuadro AM suministrada al terminal AM LOOP.

Coloque la antena lejos de la unidad y posicónela de manera que se obtenga la mejor recepción.

2 Ajuste la posición de la antena FM para obtener la mejor recepción.



Para una mejor recepción tanto en FM como AM

- Asegúrese de que los conductores de la antena no hagan contacto con otros terminales y cables de conexión.
- Mantenga las antenas alejadas de las partes metálicas de la unidad, cables de conexión y cable de alimentación de CA.

Conexión de los altavoces

Podrá conectar los altavoces usando los cables de altavoz.

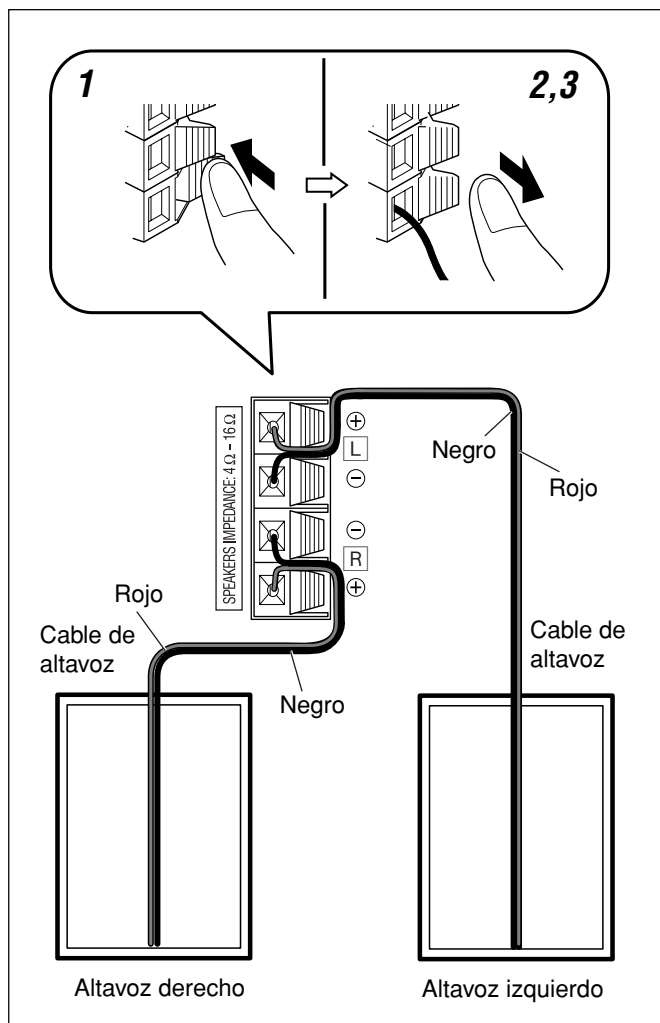

1 Sostenga la abrazadera del terminal de altavoz.

2 Inserte el extremo del cable del altavoz en el terminal.

Haga coincidir la polaridad de los terminales de altavoz: cable de rojo con ⊕ y cable de negro con ⊖.

3 Aparte su dedo de la abrazadera.

IMPORTANTE:

- Utilice solamente altavoces que tengan la misma impedancia que la indicada por los terminales de altavoz en la parte posterior de la unidad.
- NO conecte más de un altavoz a cada terminal de altavoz.

No conecte el cable de alimentación de CA hasta que se hayan realizado todas las demás conexiones.

Para retirar las rejillas de los altavoces

Las rejillas de los altavoces son desmontables, tal como se indica en la ilustración de abajo.

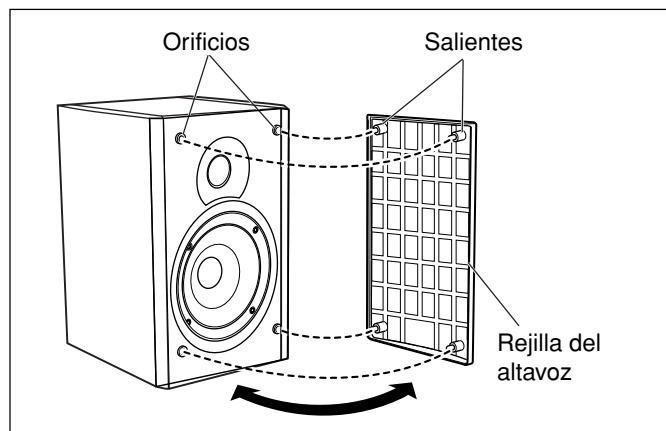

Para desmontar la rejilla del altavoz, inserte sus dedos alrededor del saliente de la parte superior de dicha rejilla y tire suavemente hacia sí, mientras sujeta el lateral. Proceda de la misma manera para el resto de los salientes, uno tras otro.

Para fijar la rejilla del altavoz, introduzca los salientes de la rejilla en los orificios del altavoz.

Conexión de otro equipo

Para conectar un equipo de audio

Podrá conectar un equipo de audio, para utilizarlo sólo como dispositivo de reproducción.



- NO conecte ningún otro equipo mientras la alimentación está conectada.
- NO enchufe ningún equipo antes de finalizar todas las conexiones.

Para accionar el otro equipo a través de esta unidad, efectúe la conexión entre los jacks de salida de audio del otro equipo y el jack AUX utilizando cables de audio con miniclavijas (no suministrados).

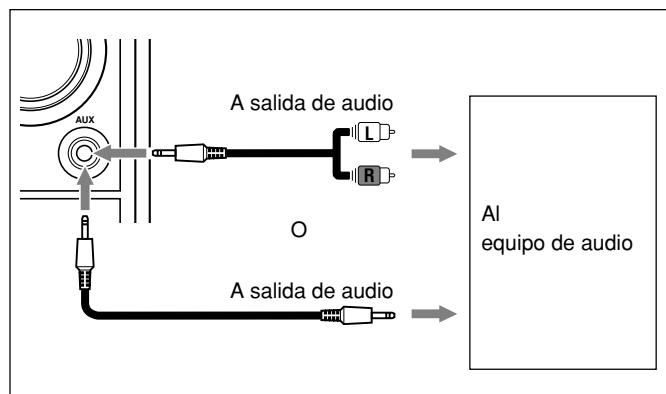

Cuando el equipo de audio dispone de jacks miniatura para salida de audio:

Asegúrese de que los jacks miniatura de los cables de audio sean de color—las clavijas y los jacks blancos son para las señales de audio del lado izquierdo, y los rojos para las señales de audio del lado derecho.

Ajuste del selector de tensión

Antes de enchufar la unidad, ajuste el selector de tensión de la parte posterior de la unidad a la tensión correcta de su área.

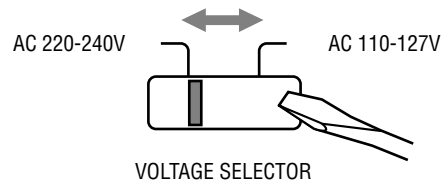

Utilice un destornillador para ajustar el selector de tensión al número de tensión correspondiente al sitio de conexión de la unidad. (Véase la página de la contracubierta).

Colocación de las pilas en el control remoto

Coloque las pilas—R03(UM-4)/AAA(24F)—dentro del control remoto, haciendo coincidir sus polaridades (+ y –) con las marcas + y – del compartimiento de las pilas. Cuando la unidad deje de responder al control remoto, cambie ambas pilas al mismo tiempo.

AHORA, ya está preparado para enchufar la unidad.

IMPORTANTE:

Asegúrese de comprobar que se han realizado todas las conexiones antes de enchufar el cable de alimentación.

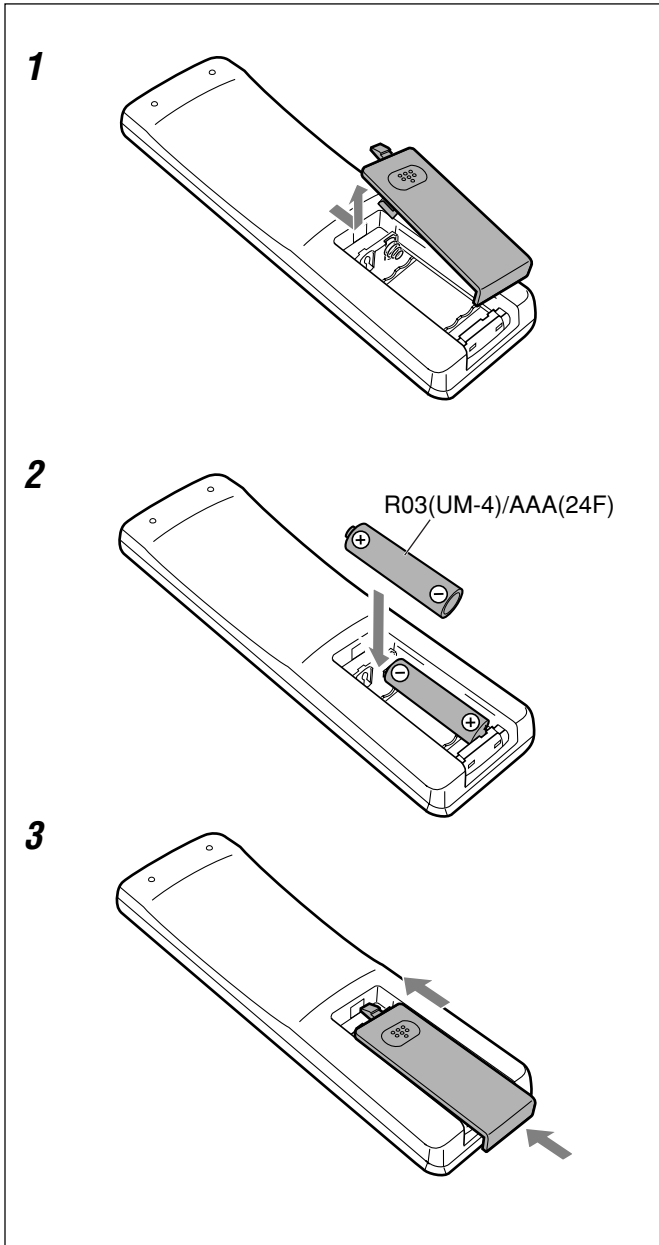

- NO combine una pila usada con otra nueva.
- NO utilice conjuntamente diferentes tipos de pilas.
- NO exponga las pilas al calor o a las llamas.
- NO deje las pilas dentro del compartimiento de las pilas si no va a usar la unidad por un tiempo prolongado. De lo contrario, se producirían daños debido al ácido de las pilas.

Operaciones comunes

Ajuste del reloj

Antes de continuar, primero ponga en hora el reloj de la unidad. Al enchufar el cable de alimentación, “0:00” comienza a parpadear en la pantalla.

Es posible poner el reloj en hora con la unidad encendida o en espera.

En el control remoto SOLAMENTE:

1 Pulse CLOCK/TIMER.

La indicación de la hora comienza a parpadear.



2 Pulse UP o DOWN para ajustar la hora, y luego pulse SET.

- Al pulsar y mantener pulsado UP o DOWN, la indicación de la hora cambia continuamente.

La indicación de los minutos comienza a parpadear.

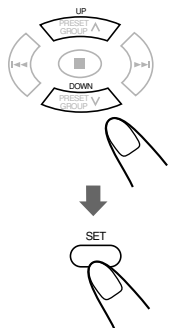

- El reloj funciona incluso durante el ajuste.

3 Pulse UP o DOWN para ajustar los minutos, y luego pulse SET.

- Al pulsar y mantener pulsado UP o DOWN, la indicación de los minutos cambia continuamente.

El reloj incorporado empieza a funcionar.

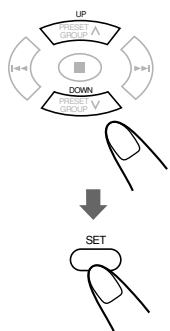
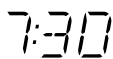

- Si desenchufa el cable de alimentación de CA o se produce una interrupción de la energía eléctrica**
El reloj se reposiciona a “0:00”. Si así sucede, vuelva a poner el reloj en hora.
- El reloj puede adelantarse o retrasarse uno o dos minutos al mes**
Si así sucede, ajustar el reloj otra vez.

Para ajustar el reloj

En el control remoto SOLAMENTE:

1 Pulse repetidamente CLOCK/TIMER para que aparezca la indicación de la hora actual.

La indicación de la hora comienza a parpadear.





2 Repita los pasos 2 y 3 de la columna izquierda.

Conexión de la alimentación

Para encender la unidad, pulse STANDBY/ON .

La lámpara STANDBY de la unidad se apaga.

- Al pulsar el botón de fuente—CD , TAPE , FM/AM y AUX, la unidad se enciende automáticamente.



Para apagar la unidad (en espera), pulse de nuevo STANDBY/ON .

La lámpara STANDBY de la unidad se enciende en rojo.

- “0:00” parpadea en la pantalla hasta que se ajuste el reloj incorporado. Después de ajustar el reloj, se indicará la hora en la pantalla mientras la unidad se encuentre en el modo de espera.
- Una pequeña cantidad de energía se consume siempre, aunque la unidad se encuentre en el modo de espera.

Para desactivar completamente la fuente de alimentación, desenchufe el cable de alimentación CA de la toma de CA.

Desactivado automático de la unidad (espera automática)

Utilizando la función de espera automática, la unidad se desactivará automáticamente (en espera) aproximadamente 3 minutos después de haber reproducido un disco o una cinta.

- La unidad también se podrá apagar automáticamente utilizando el temporizador de apagado (“Sleep”). (Consulte la página 22).

En el control remoto SOLAMENTE:

Para activar la espera automática, pulse A.STANDBY.

El indicador A.STANDBY aparece en la pantalla.

- Cuando se detiene la reproducción, el indicador A.STANDBY comienza a parpadear en la pantalla.



Para desactivar la espera automática, pulse de nuevo A.STANDBY.

El indicador A.STANDBY se apaga.

Selección de la fuente

Para seleccionar la fuente, pulse CD ►/■, TAPE ◀▶, FM/AM o AUX.

- Al seleccionar CD como fuente, la reproducción se inicia automáticamente.

Para operar el reproductor de CD, consulte las páginas 11 a 14.

Para operar la platina de cassette, consulte la página 15.

Para operar el sintonizador (FM o AM), consulte las páginas 16 y 17.

Para grabar en una cinta, consulte las páginas 18 y 19.

Para utilizar un equipo externo, consulte la página 17.

Ajuste del volumen

El nivel de volumen sólo se podrá ajustar estando conectada la alimentación de la unidad. Puede ajustar el nivel del volumen entre "VOL MIN", "VOL 1" – "VOL 29" y "VOL MAX".

- El nivel de volumen no tiene ningún efecto en la grabación.

Para aumentar el volumen, pulse VOLUME + (o gire el control VOLUME + / – de la unidad en el sentido de las agujas del reloj).

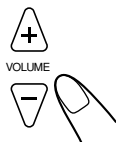

Para disminuir el volumen, pulse VOLUME – (o gire el control VOLUME + / – de la unidad en el sentido contrario a las agujas del reloj).

- Pulse y mantenga pulsado uno u otro botón para que el nivel de volumen cambie continuamente.

VOL 10



Para una audición privada

Conecte un par de auriculares al jack PHONES. No se escuchará sonido a través de los altavoces. Asegúrese de bajar el volumen antes de conectar o de ponerse los auriculares.



NO apague la unidad (en espera) con el volumen ajustado a un nivel extremadamente alto; de lo contrario, la sobrecarga acústica repentina podría dañar su audición o producir daños a los altavoces y/o auriculares cuando vuelva a encender la unidad o cuando inicie la reproducción de alguna fuente. TENGA EN CUENTA que no podrá ajustar el nivel de volumen mientras la unidad se encuentre en el modo de espera.

Desvanecimiento del sonido (FADE MUTING)

En el control remoto SOLAMENTE:

Pulse FADE MUTING.

El nivel de volumen disminuye a "VOL MIN", y aparece "MUTING" en la pantalla.



Para cancelar el silenciamiento, pulse de nuevo FADE MUTING. El nivel de volumen vuelve al nivel anterior.

Selección de los modos de sonido

Podrá seleccionar uno de los 4 modos de sonido.

- Esta función también afecta al sonido de los auriculares.
- Esta función afecta solamente al sonido de reproducción, pero no al de grabación.

En el control remoto SOLAMENTE:

Para seleccionar los modos de sonido, pulse repetidamente SOUND/HBS.

- Cada vez que pulsa el botón, el modo de sonido cambia de la siguiente manera:



ROCK: Sonido potente que enfatiza los graves y los agudos.

POP: Mayor presencia de vocales y de frecuencias medias.

CLASSIC: Sonido enriquecido con agudos más finos y graves más amplios.

JAZZ: Frecuencias bajas acentuadas para música tipo jazz.

FLAT: Se cancela el efecto ecualizador.

SOUND
ROCK

Cuando se activa el modo de sonido, el indicador **SOUND** se enciende en la pantalla.

Refuerzo de los sonidos graves

Podrá reforzar los sonidos graves.

- Esta función afecta solamente al sonido de reproducción, pero no al de grabación.

En el control remoto SOLAMENTE:

Pulse y mantenga pulsado SOUND/HBS.

- Cada vez que pulsa y mantiene pulsado SOUND/HBS, HBS se activa y desactiva.



BASS
HBS ON

Cuando se activa HBS, el indicador **BASS** se enciende en la pantalla.

Verificación de la hora del reloj durante la reproducción

En el control remoto SOLAMENTE:

Pulse DISPLAY.

- Cada vez que pulsa el botón, la pantalla cambia alternativamente entre indicación del reloj e indicación normal. Después que cambiar la pantalla a indicación del reloj, la operación de cualquier botón o control permitirá cambiar a la indicación normal.

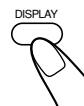

Reproducción de discos

Esta unidad ha sido diseñada para reproducir los siguientes discos—CD, CD-R y CD-RW. Con este sistema se pueden utilizar solamente CDs que llevan las siguientes marcas.



Podrá reproducir discos conteniendo pistas en formato CD de música o archivos MP3 en formato ISO 9660.

- En esta instrucción, los discos grabados con archivos MP3 se llamarán “discos MP3”, y los “archivos” también se llamarán “pistas”.

Quando se reproducen CD-Rs o CD-RWs

- Antes de reproducir los CD-Rs o CD-RWs, lea atentamente sus correspondientes instrucciones o precauciones.
- Los CD-Rs (CD-regrabables) y los CD-RWs (CD-reescribibles) editados por el usuario sólo se pueden reproducir si ya están “finalizados”.
- Esta unidad soporta discos “multisesión” (hasta 5 sesiones).
- Esta unidad no puede reproducir discos “packet write” (escritura por paquetes).
- Puede suceder que algunos CD-Rs o CD-RWs no se puedan reproducir en esta unidad debido a las características de los discos, a daños o manchas en los mismos, o a suciedad en el lente del reproductor.
- Los CD-RWs pueden requerir mayor tiempo de lectura. Esto se debe a que el factor de reflexión de los CD-RWs es menor que el de los discos comunes.

Notas sobre los archivos MP3

- El reproductor puede reconocer solamente archivos con las extensiones “MP3” o “mp3”, en cualquier combinación de mayúsculas y minúsculas. El nombre del archivo debe ser de hasta 20 caracteres.
- Esta unidad reconoce archivos y carpetas de un disco en las siguientes condiciones (incluyendo la carpeta raíz):
 - hasta 512 carpetas y archivos.
 - hasta la 8ª capa.
- Se recomienda grabar su material a una frecuencia de muestreo de 44,1 kHz, utilizando una velocidad de transferencia de datos de 128 kbps.
- Es posible que algunos archivos o discos MP3 no se puedan reproducir debido a sus propias características o condiciones de grabación.
- Los discos MP3 requieren mayor tiempo de lectura que los discos normales debido a una mayor complejidad en la configuración de la carpeta/archivo.
- MP3i y MP3 Pro no están disponibles.

Notas generales

- En general, podrá obtener un buen rendimiento manteniendo los discos y el mecanismo limpios.
- Ponga los discos en sus estuches, y guárdelos en los armarios o estantes.
- Mantenga cerrada la cubierta del disco de la unidad cuando no la utilice.
- El uso continuo de discos de forma irregular (forma de corazón, octogonal, etc.) puede dañar la unidad.

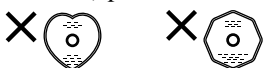

Precaución sobre la reproducción de DualDisc

El lado no DVD de un “DualDisc” no es compatible con la norma “Compact Disc Digital Audio”. Por consiguiente, no se recomienda usar el lado no DVD de un DualDisc en este producto.

Reproduciendo el CD entero—Reproducción normal

1 Pulse \triangle OPEN en la parte superior de la unidad.

La cubierta del disco se abre.

- Es posible insertar un disco mientras se está escuchando otra fuente.

2 Coloque correctamente el disco, con el lado de la etiqueta hacia arriba.

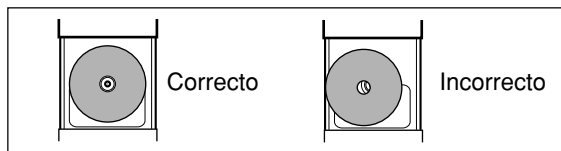

3 Cierre suavemente la cubierta del disco.

4 Pulse CD ►/II.

La unidad se enciende automáticamente y la fuente cambia al reproductor de CD.

Después de cargar el disco, se empezará a reproducir la primera pista del disco.



Quando se reproduce un CD de audio:

Quando se reproduce un disco MP3:

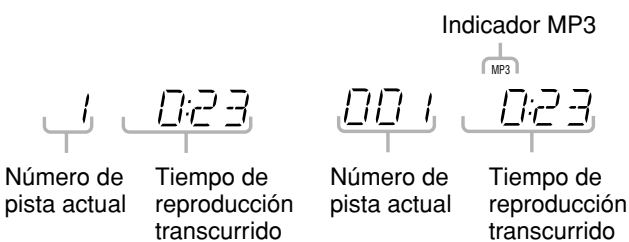

- El disco se para automáticamente cuando se termina de reproducir la última pista.



Mientras se visualiza “READING” en la pantalla

No podrá realizar ninguna operación hasta que la unidad termine de leer el disco.



Mientras se reproduce un disco MP3

La información de la etiqueta ID3 (nombre del título, del artista y del álbum de hasta 30 caracteres) será mostrada en la pantalla. Cuando el nombre sea demasiado largo para visualizarse de una sola vez, se efectuará el desplazamiento.

Esta unidad admite la etiqueta ID3 ver. 1.0.

Para parar la reproducción, pulse ■.

En la pantalla aparecerán el número total de pistas (o grupos) y el tiempo de reproducción total.

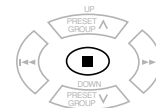

Quando se para la reproducción de un CD de audio:

Quando se para la reproducción de un disco MP3:

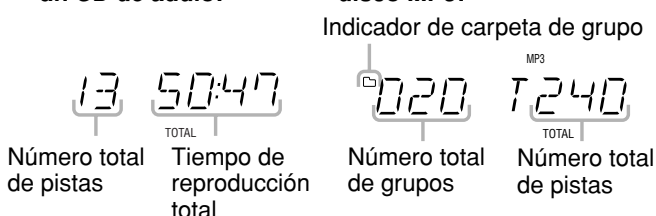

- El tiempo de reproducción total no aparece cuando se carga un disco MP3.

Para sacar el disco, pulse  OPEN en la unidad, y luego extráigalo sujetándolo por los bordes mientras ejerce una ligera presión sobre el pivote de la unidad.



- Si el disco no puede ser leído correctamente (debido a que está rayado, por ejemplo) o se ha insertado un CD-R o CD-RW no legible
La reproducción no se iniciará.
- Si no hay un disco insertado
Aparece “NO DISC” en la pantalla.



NO intente abrir la cubierta del disco con la mano pues podrían producirse daños.

Operaciones básicas de disco

Mientras reproduce un disco, podrá realizar las operaciones siguientes.

Para detener la reproducción momentáneamente





Durante la reproducción, pulse CD .





Mientras está en pausa, el tiempo de reproducción transcurrido parpadea en la pantalla.



Para continuar con la reproducción, pulse CD  otra vez.

Para desplazarse a otra pista

Antes o durante la reproducción, pulse repetidamente  o  (o UP  o DOWN  en la unidad).



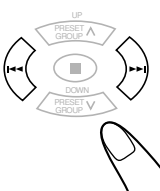













-  (UP ): Salta al comienzo de la pista siguiente o posteriores.
-  (DOWN ): Retrocede al comienzo de la pista actual o anteriores.







Para ir directamente a otra pista usando los botones numéricos





En el control remoto SOLAMENTE:

Pulsando el (los) botón(es) numérico(s) antes o durante la reproducción, se podrá empezar a reproducir el número de pista deseado.

- Ej.: Para el número de pista 5, pulse 5.   
 Para el número de pista 15, pulse OVER, y luego pulse 1, 5.   
 Para el número de pista 20, pulse OVER, y luego 2, 0.   
 (Sólo para discos MP3)  
 Para el número de pista 20, pulse OVER, y luego 0, 2, 0.  
 Para el número de pista 156, pulse OVER, y luego pulse 1, 5, 6.   

Para localizar un punto determinado en una pista

Durante la reproducción, pulse y mantenga pulsado  o  (o UP  o DOWN  en la unidad).

-  (UP ): Búsqueda hacia adelante a alta velocidad.
-  (DOWN ): Búsqueda hacia atrás a alta velocidad.

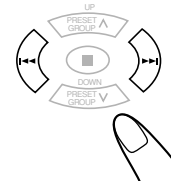



Programación del orden de reproducción de las pistas—Reproducción programada

Antes de iniciar la reproducción, podrá programar el orden de reproducción de las pistas. Se pueden programar hasta 60 pistas.

En el control remoto SOLAMENTE:

1 Ponga un disco.

- Si la fuente de reproducción actual no es el reproductor de CD, pulse CD  y luego  antes de avanzar al paso siguiente.

2 Pulse PROGRAM.

El indicador PRGM (programa) comienza a parpadear en la pantalla.

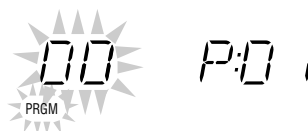

3 Pulse o para seleccionar el número de pista, y luego pulse PROGRAM.

Número de pista Número de paso del programa

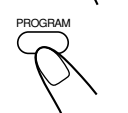
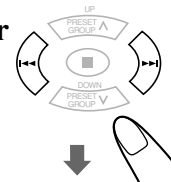

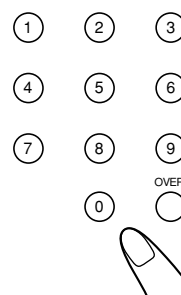

También podrá usar el(los) botón(es) numérico(s) para seleccionar un número de pista.

- En cuanto a la operación de los botones numéricos, véase “Para ir directamente a otra pista usando los botones numéricos” en la columna izquierda.



Cuando está programando desde el disco MP3

Pulsando PRESET GROUP  o PRESET GROUP  se seleccionará la primera pista de cada grupo.

4 Repita el paso 3 para programar las otras pistas que desea.

5 Pulse CD ►/II.

Las pistas se reproducen en el orden programado por usted.



Cuando termine de programar la pista 60 Aparecerá "FULL" en la pantalla.

Para parar la reproducción, pulse ■.

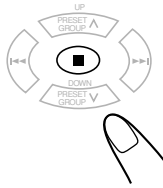

Para verificar el contenido de la programación

Podrá verificar el contenido de la programación pulsando repetidamente PROGRAM antes o después de la reproducción.



Para modificar la programación

Pulse repetidamente PROGRAM hasta que aparezca el número de paso de la programación que desea modificar. Luego realice el paso 3 del procedimiento de programación.



- Pulsando 0 se borra el paso seleccionado.

Para añadir pistas a la programación, pulse repetidamente PROGRAM hasta que aparezca "0" como número de pista. Luego realice el paso 3 del procedimiento de programación.



Para salir de la reproducción programada

Pulse ■ mientras la reproducción está detenida.

El indicador PRGM desaparece de la pantalla.

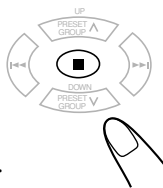

Para cancelar el programa

Pulse ■ durante más de 2 segundos mientras el indicador PRGM se encuentra encendido en la pantalla.

- Si pulsa para sacar el disco cuando el reproductor de CD está seleccionado como fuente, también se cancelará el programa.



Mientras está encendido el indicador PRGM La función de espera automática no tiene efecto alguno.

Repetiendo las pistas —Reproducción repetitiva

Usted podrá efectuar la reproducción repetida de todas las pistas, del programa o de una sola pista actual, tantas veces como lo desee.

En el control remoto SOLAMENTE:

Pulse repetidamente REPEAT antes o durante la reproducción.

- Cada vez que pulsa el botón, la reproducción repetida cambia de la siguiente manera, y los indicadores de repetición siguientes se encienden en la pantalla:

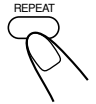

5 00:23



Indicadores de repetición

Quando se reproduce un CD de audio:

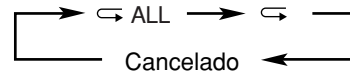

- ALL: Con reproducción normal, se repiten todas las pistas.
Con reproducción programada, se repiten todas las pistas de la programación.
- : Se repite una sola pista.

Quando se reproduce un disco MP3:



- ALL: Con reproducción normal, se repiten todas las pistas.
Con reproducción programada, se repiten todas las pistas del programa.
- GR.: Con reproducción normal, se repiten todas las pistas de un grupo.
Con reproducción programada y reproducción aleatoria, esta función no está disponible.
- : Se repite una sola pista.
Con reproducción aleatoria, esta función no está disponible.

Para cancelar la reproducción repetida, pulse repetidamente REPEAT hasta que el indicador de repetición se apague.

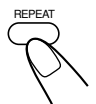

Para reproducir al azar —Reproducción aleatoria

Podrá reproducir las pistas de forma aleatoria.

En el control remoto SOLAMENTE:

Pulse RANDOM.

Los indicadores RANDOM y  se encienden en la pantalla.



Para detener la reproducción, pulse ■.

Para salir de la reproducción aleatoria, pulse RANDOM.

Los indicadores RANDOM y  se apagan.

- La función de reproducción aleatoria no se puede activar durante la reproducción programada.

Visualización del tiempo restante durante la reproducción

Durante la reproducción, podrá visualizar el tiempo restante de la pista/disco actual y el tiempo transcurrido de la pista/disco actual.

En el control remoto SOLAMENTE:

Pulse repetidamente REMAIN.

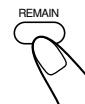

Cuando se reproduce un CD de audio:

- Cada vez que pulsa el botón, la pantalla cambia de la manera indicada a continuación, y los siguientes indicadores se encienden en la pantalla:



Indicadores de tiempo restante

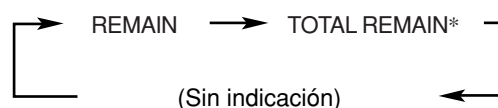

REMAIN: Muestra el tiempo restante de la pista actual.

TOTAL REMAIN: Muestra el tiempo restante del disco.

Sin indicación: Muestra el tiempo transcurrido de la pista actual.

* El tiempo restante del disco (TOTAL REMAIN) no aparecerá en los casos siguientes:

- Durante la reproducción aleatoria.
- Durante la reproducción programada.

Cuando se reproduce un disco MP3:

- Cada vez que pulsa el botón, la pantalla cambia de la siguiente manera:

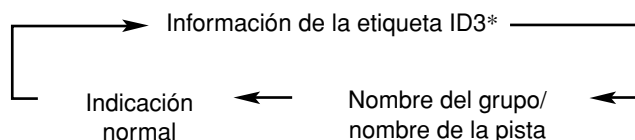

* La información de la etiqueta ID3 muestra el nombre del título, del artista y del álbum, en orden secuencial.

Puede suceder que algunos caracteres no se visualicen correctamente.

Si no hay ninguna información en el archivo, aparecerá "NO INFO".

Reproducción de las cintas

Reproducción de una cinta

Puede reproducir cintas del tipo I.

1 Pulse PUSH OPEN.

El portacassette se abre.

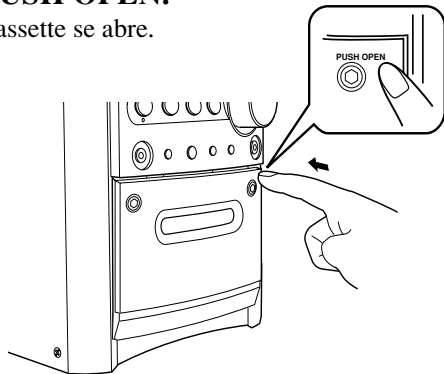

2 Introduzca un cassette, con el lado expuesto de la cinta hacia abajo.

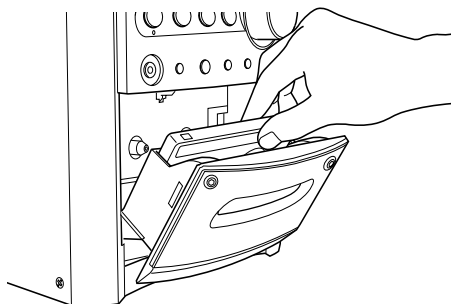

3 Cierre suavemente el portacassette.

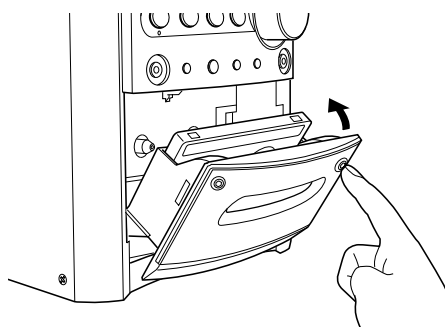

- Cuando hay una cinta dentro del portacassette, el indicador de dirección de la cinta (▶) se enciende en la pantalla.

4 Pulse TAPE ◀▶.

Se inicia la reproducción (si la unidad estaba en espera, se encenderá automáticamente).

El indicador de dirección de la cinta (▶ o ◀) comienza a parpadear lentamente en la pantalla.

- Cada vez que pulsa el botón, la dirección de la cinta cambia:

▶: reproduce el lado delantero.

◀: reproduce el lado inverso.

Cuando la cinta se reproduce hasta el final, la platina se detiene automáticamente si el modo de inversión está ajustado a o . (Consulte “Para reproducir ambos lados—Modo de inversión”).



Si no hay un cassette insertado al pulsar TAPE ◀▶ Aparece “NO TAPE” en la pantalla.

Para parar la reproducción, pulse ■.

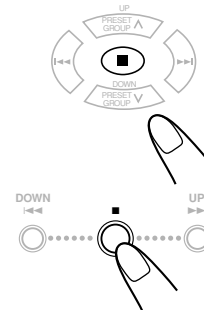

Para pasar rápidamente la cinta hacia la izquierda o la derecha, pulse ▶▶| o |◀◀ (o UP ▶▶| o DOWN |◀◀ en la unidad).

El indicador de dirección de la cinta (▶ o ◀) comienza a parpadear rápidamente en la pantalla.

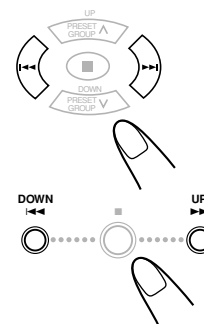

Para sacar el cassette, presione PUSH OPEN en la unidad mientras la reproducción se encuentra detenida.

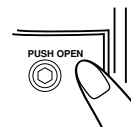

Para reproducir ambos lados—Modo de inversión

Usted puede ajustar la platina para que se reproduzca un solo lado de la cinta, ambos lados una vez, o ambos lados de manera continua.

En el control remoto SOLAMENTE:

Pulse REV.MODE (modo de inversión).

- Cada vez que pulsa el botón, el modo de inversión cambia de la siguiente manera:

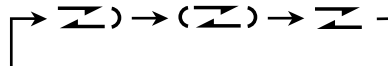

- : La platina se para automáticamente una vez reproducidas las dos caras de la cinta. Se detiene cuando termina la reproducción en los dos sentidos.
- : La platina continúa reproduciendo ambas caras de la cinta 10 veces, y después, la reproducción se detiene automáticamente.
- : La platina se para automáticamente una vez reproducida una cara de la cinta.



- NO apague la unidad mientras se está reproduciendo o grabando una cinta. De hacerlo, se podrían producir daños en la platina de cassette o en las cintas.
- No se recomienda usar cintas C-120 ni otras más largas, dado que podría producirse un deterioro en las características y porque tienden a enredarse en los rodillos de presión y los cabrestantes.
- Esta unidad no es compatible con las cintas tipo II y tipo IV.

Cómo ajustar el intervalo entre frecuencias del sintonizador

El intervalo entre frecuencias del sintonizador FM o AM sólo se podrá ajustar mientras se encuentra sintonizada una emisora FM o AM.

En el control remoto SOLAMENTE:

1 Pulse FM/AM para seleccionar “FM” o bien “AM”.



2 Gire el control VOLUME + / - mientras pulsa y mantiene pulsado .

Conforme gira el control VOLUME + / -, el intervalo entre frecuencias de la banda seleccionada cambia de la siguiente manera:

- Para FM: 50 kHz y 100 kHz*
- Para AM: 9 kHz y 10 kHz*

* Configuración inicial

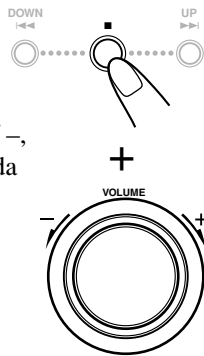

notes Cuando usted cambia la configuración

Se borrarán las emisoras preajustadas para FM y AM. Por lo tanto, vuelva a preajustar las emisoras. (Véase la columna de la derecha).

Cómo sintonizar una emisora

1 Pulse FM/AM para seleccionar ya sea “FM” o “AM”.

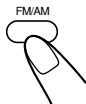





La alimentación de la unidad se conecta automáticamente y se sintoniza la emisora sintonizada previamente—ya sea FM o AM.

- Cada vez que pulsa el botón, la banda cambia alternativamente entre FM y AM.

FM 87.50 MHz

- Si la emisora seleccionada previamente se encuentra almacenada en un número de preajuste, aparecerá tal número en lugar de “FM” o “AM”.



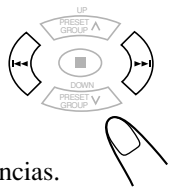

2 Pulse y mantenga pulsado  o  (o UP  o DOWN  en la unidad) durante más de 1 segundo.







-  (UP ): Aumenta las frecuencias.
-  (DOWN ): Disminuye las frecuencias.

La unidad comienza a buscar emisoras y se detiene cuando se sintoniza una emisora con una señal suficientemente fuerte.

- Si un programa FM se emite en estéreo, el indicador ST (estéreo) se enciende en la pantalla (sólo cuando hay buena recepción).

Para detener la búsqueda, pulse  o  (o UP  o DOWN  en la unidad).



notes Si pulsa repetidamente pulse  o  (o UP  o DOWN  en la unidad)

La frecuencia cambia paso a paso.

Para cambiar el modo de recepción en FM

En el control remoto SOLAMENTE:

Cuando la difusión en FM estéreo sea difícil de recibir o hayan ruidos, pulse FM MODE de manera que aparezca “MONO” en la pantalla. El indicador MONO también se enciende. Con esto se conseguirá mejorar la recepción.

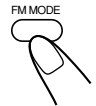

Para restablecer el efecto estéreo, pulse de nuevo FM MODE de manera que el indicador “STEREO” aparezca en la pantalla y el indicador MONO se apague. En este modo estéreo, se podrán escuchar sonidos estéreos cuando se transmite un programa estéreo.

El efecto estéreo también se restablece cuando:

- Se cambia la banda (FM o AM).
- Se cambia la frecuencia de la emisora.
- Se cambia la fuente de reproducción.
- Se apaga (o enciende) la unidad.

Para reducir el batido—Corte de batido

En el control remoto SOLAMENTE:

Si se escuchan batidos, pulse repetidamente BEAT CUT hasta que se reduzcan los batidos.



- Cada vez que pulsa el botón, la pantalla cambia alternativamente entre “CUT-1” y “CUT-2”.

Cómo preajustar las emisoras

Usted podrá preajustar manualmente 30 emisoras FM y 10 emisoras AM.

En algunos casos, pueden haber frecuencias de prueba memorizadas en el sintonizador debido a que la fábrica examina la función de preajuste del sintonizador antes de la entrega. Esto no es una anomalía. Usted podrá preajustar en la memoria las emisoras deseadas siguiendo el método de preajuste.

- Hay un límite de tiempo para realizar los siguientes pasos. Si se cancelan los ajustes antes de haber terminado, comience otra vez desde el paso 2.

En el control remoto SOLAMENTE:

1 Sintonice la emisora que desea preajustar.

- Véase “Cómo sintonizar una emisora” en la columna izquierda.

2 Pulse SET.

“00” comienza a parpadear en la pantalla.

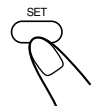

3 Pulse PRESET GROUP \wedge o PRESET GROUP \vee para seleccionar un número de preajuste, y luego pulse SET.

La emisora preajustada se almacena en la memoria.

- Aunque no pulse SET, la emisora preajustada en el número de preajuste se almacenará en la memoria 5 segundos después.

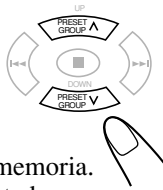

También podrá usar el (los) botón(es) numérico(s) para seleccionar un número de preajuste.

- En este caso, no necesitará pulsar SET.

Ej.: Para seleccionar el número de preajuste 5, pulse 5.

Para seleccionar el número de preajuste 15, pulse OVER, y luego 1, 5.

Para seleccionar el número de preajuste 20, pulse OVER, y luego 2,0.

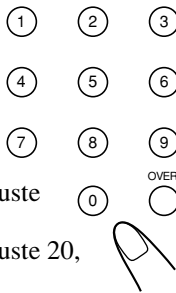

4 Para preajustar más emisoras, repita los pasos 1 a 3 de arriba, asignando un número de preajuste diferente para cada emisora.

- Si almacena una emisora nueva en un número y ya asignado se borrará la emisora almacenada previamente.



Si desenchufa el cable de alimentación de CA o se produce una interrupción de la energía eléctrica

Las emisoras preajustadas permanecen memorizadas.

Cómo sintonizar una emisora preajustada

En el control remoto SOLAMENTE:

1 Pulse FM/AM para seleccionar ya sea "FM" o "AM".

La alimentación de la unidad se conecta automáticamente y se sintoniza la emisora sintonizada previamente—ya sea FM o AM.

- Cada vez que pulsa el botón, la banda cambia alternativamente entre FM y AM.



2 Pulse repetidamente PRESET GROUP \wedge o PRESET GROUP \vee para seleccionar un número de preajuste.

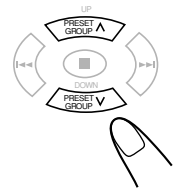

Para sintonizar directamente una emisora preajustada utilizando los botones numéricos

En el control remoto SOLAMENTE:

Pulsando el(los) botón(es) numérico(s) podrá seleccionar el número de preajuste deseado.

Ej.: Para seleccionar el número de preajuste 5, pulse 5.

Para seleccionar el número de preajuste 15, pulse OVER, y luego 1, 5.

Para seleccionar el número de preajuste 20, pulse OVER, y luego 2, 0.

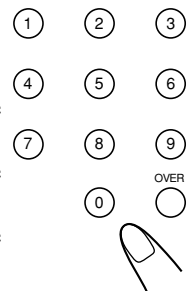

Uso de un equipo externo

Cómo escuchar un equipo externo

Podrá escuchar un equipo externo tal como una grabadora de MD, una platina de cassette, y otros equipos auxiliares.

- En primer lugar, asegúrese de que el equipo externo esté correctamente conectado a la unidad. (Consulte la página 7).

1 Ajuste el nivel de volumen al mínimo.

2 Pulse AUX.

Aparece "AUX" en la pantalla.

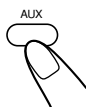

AUX

3 Comience a reproducir el equipo externo.

4 Ajuste el nivel de volumen al nivel de audición deseado.

Para salir del modo AUX, seleccione otra fuente.



Para la operación del equipo externo Consulte sus instrucciones.

IMPORTANTE:

- La grabación o reproducción de material protegido por la ley del copyright sin el consentimiento de sus respectivos titulares podría resultar en una infracción de las leyes de propiedad literaria.
- El nivel de grabación se ajusta automáticamente al nivel correcto y por lo tanto, no será afectado por los demás ajustes de sonido. De esta manera, durante la grabación, podrá ajustar el sonido que está escuchando sin que el nivel de grabación resulte afectado.
- Si las grabaciones realizadas por usted contienen demasiado ruido o perturbaciones estáticas, podría ser que la unidad se encuentra demasiado cerca de un televisor. Aumente la distancia entre el televisor y la unidad.
- Podrá usar cintas tipo I para la grabación.



- NO apague la unidad mientras se está reproduciendo o grabando una cinta. De hacerlo, se podrían producir daños en la platina de cassette o las cintas.
- NO utilice cintas del tipo II ni del tipo IV debido a que la unidad no es compatible con tales cintas.
- No se recomienda usar cintas C-120 ni otras más largas, dado que podría producirse un deterioro en las características y porque tienden a enredarse en los rodillos de presión y los cabrestantes.



Al comienzo y al final de las cintas cassette

Se provee una cinta de guía en la cual no se puede grabar. Por consiguiente, cuando se graban de los discos, de los programas de FM/AM o de un equipo externo, primero haga avanzar la cinta de guía para poder efectuar la grabación sin perder ninguna parte de la música.

Para proteger sus grabaciones

Los cassettes tienen dos lengüetas pequeñas en la parte posterior para protección contra el borrado accidental y la regrabación.

Para proteger sus grabaciones, quite estas lengüetas.

Para volver a grabar una cinta protegida, tape los orificios con cinta adhesiva.

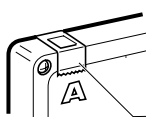

Cinta adhesiva

Grabación en una cinta

En la unidad SOLAMENTE:

1 Ponga un cassette grabable, con el lado expuesto de la cinta hacia abajo.

- Véase también la página 15.

2 Cierre suavemente el portacassette.

3 Comience a reproducir la fuente—FM, AM o equipo auxiliar conectado al jack AUX.

- Cuando la fuente es FM o AM, sintonice la emisora que desea grabar.
- Cuando se graban de los discos, véase “Grabación de los discos—Grabación sincronizada de los discos” en la página 19.

4 Pulse REC (grabación).

- El indicador REC aparece y el indicador ► se enciende en la pantalla.



5 Pulse TAPE ◀ ▶.

- El indicador ► empieza a parpadear y se inicia la grabación.



- Si no hay un cassette insertado al pulsar REC Aparece “NO TAPE” en la pantalla.
- Si hay una cinta protegida al pulsar REC Aparece “PROTECT” en la pantalla.

Para parar la grabación durante un momento, pulse REC.

La grabación entra en pausa. Para reanudar la grabación, pulse TAPE ◀ ▶.

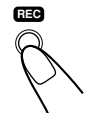

Para parar la grabación, pulse ■.

La grabación se detiene.

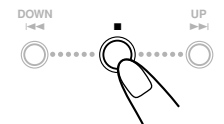

Para sacar el cassette, presione PUSH OPEN mientras la grabación está detenida.

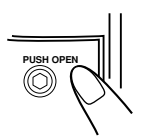

Para grabar en ambos lados—Modo de inversión En el control remoto SOLAMENTE:

Pulse repetidamente REV.MODE (modo de inversión) hasta que se encienda ◄ o (◄).



- Cuando se utiliza el modo de inversión para la grabación, ◄ se enciende y se inicia la grabación primero en la dirección de avance (►).

Para cancelar el modo de inversión, pulse repetidamente REV.MODE hasta que se encienda ◄.

Para reducir el batido—Corte de batido

En el control remoto SOLAMENTE:

Si se escuchan silbidos mientras se graba un programa en AM, pulse repetidamente BEAT CUT hasta que se reduzcan los silbidos.

- Cada vez que pulsa el botón, la pantalla cambia alternativamente entre “CUT-1” y “CUT-2”.



Grabación de los discos

—Grabación sincronizada de los discos

Podrá iniciar simultáneamente la reproducción y la grabación del disco.

En la unidad SOLAMENTE:

1 Ponga un cassette grabable, con el lado expuesto de la cinta hacia abajo.

- Véase también la página 15.

2 Cierre suavemente el portacassette.

3 Pulse CD ▷/|| para seleccionar el reproductor de CD como fuente.



4 Pulse ■ para detener la reproducción del disco.

- Si lo desea, podrá hacer una programación (consulte la página 12).

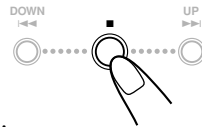

5 Pulse REC (grabación).

El indicador REC se enciende en la pantalla.



REC
=> 13 50:47
TOTAL

6 Pulse TAPE ◁▷.

Aparece "SYNC REC" y el indicador ► se enciende en la pantalla.

La reproducción del CD y la grabación de la cinta se inician automáticamente.



REC
=> SYNC REC
▶

Para parar la grabación durante un momento, pulse REC.

Tanto la reproducción del CD como la grabación de la cinta se ponen en pausa. Para reanudar la grabación, pulse TAPE ◁▷.



Para parar la grabación, pulse ■.

La grabación se para y la reproducción del CD entra en pausa.

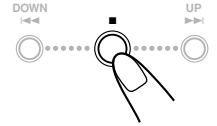

Para reproducir ambas caras—Modo de inversión

En el control remoto SOLAMENTE:

Pulse repetidamente REV.MODE (modo de inversión) hasta que se encienda ⤴ o ⤵.

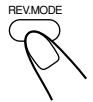

- Cuando se utiliza el modo de inversión para la grabación sincronizada del disco, ⤴ se enciende y la grabación se inicia primero en la dirección de avance (▶). Cuando la cinta llega al final, la reproducción del CD entra en pausa hasta que la grabación de la cinta cambie a la dirección inversa, y luego la grabación continúa.

Para cancelar el modo de inversión, pulse repetidamente REV.MODE hasta que se encienda ⤴.



Cuando se efectúan los ajustes del temporizador dormir mientras se está grabando

Programa un tiempo suficiente para que pueda finalizar la reproducción del disco pues de lo contrario, la unidad se apagará antes de que finalice la grabación.



- Si no hay un cassette insertado al pulsar REC Aparece "NO TAPE" en la pantalla.
- Si hay una cinta protegida al pulsar REC Aparece "PROTECT" en la pantalla.

Se disponen de cuatro temporizadores—Temporizador de ajuste diario, temporizador de grabación, temporizador Snooze y temporizador de apagado.



- Antes de usar estos temporizadores, deberá ajustar correctamente el reloj incorporado a la unidad (consulte la página 9).

Uso de los temporizadores de ajuste diario y de grabación

Podrá programar el temporizador con la unidad encendida o apagada.

Cómo funciona realmente el temporizador

Al llegar la hora de activación, la unidad se enciende automáticamente (el indicador  [temporizador] parpadea y continúa parpadeando mientras se encuentra funcionando el temporizador). Luego, al llegar la hora de término programada, la unidad se apaga automáticamente (en espera). La programación del temporizador se retiene en la memoria hasta que la cambie.

- Cuando los indicadores  (temporizador) y DAILY 1, 2 o 3 están encendidos en la pantalla, el temporizador actúa como temporizador de ajuste diario. Una vez programado, el temporizador se activará todos los días a la misma hora, y se desactivará (en espera) automáticamente después de 60 minutos, hasta que usted lo desactive.
- Cuando los indicadores  (temporizador) y REC se encienden en la pantalla, el temporizador actúa como temporizador de grabación. Una vez que finalice la grabación por temporizador, los detalles del ajuste permanecerán almacenados, pero el temporizador se desactivará.

Antes de empezar...

Cuando utilice “TUNER” (sintonizador) como fuente de reproducción, asegúrese de seleccionar la emisora deseada antes de desconectar la alimentación.

- Hay un límite de tiempo para realizar los siguientes pasos. Si se cancelan los ajustes antes de haber terminado, comience otra vez desde el paso 1.

En el control remoto SOLAMENTE:

1 Pulse repetidamente CLOCK/TIMER para seleccionar el temporizador que desea ajustar y activar—Diario 1, Diario 2, Diario 3 o grabación.



El ajuste del temporizador y la indicación de la hora comienzan a parpadear en la pantalla. Cada vez que pulsa el botón, la pantalla cambia de la siguiente manera:

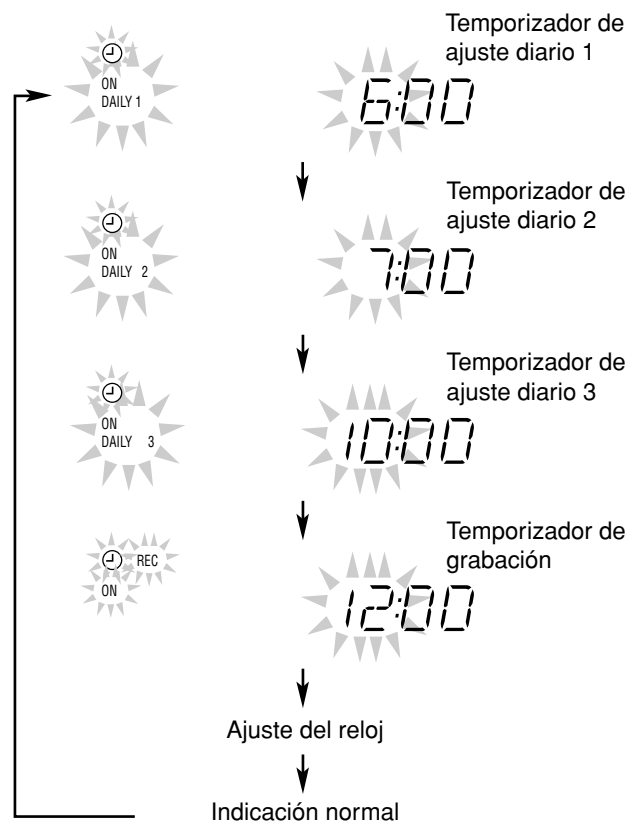

2 Ajuste la hora a la que desea activar la unidad.

- (1) Pulse UP o DOWN para ajustar la hora, y luego pulse SET.
- (2) Pulse UP o DOWN para ajustar los minutos, y luego pulse SET. Si desea cambiar el ajuste de la hora, pulse CANCEL.

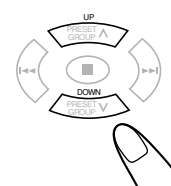

- Si está programando el temporizador de ajuste diario, el nombre de la fuente comienza a parpadear en la pantalla.
➔ Vaya al paso 4.
- Si está programando el temporizador de grabación, el indicador OFF y la indicación de la hora comienzan a parpadear en la pantalla.

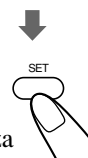

3 Para el temporizador de grabación **SOLAMENTE: Ajuste la hora de apagado a la hora en que desea apagar la unidad.**



- (1) Pulse UP o DOWN para ajustar la hora, y luego pulse SET.
- (2) Pulse UP o DOWN para ajustar los minutos, y luego pulse SET.

Si desea cambiar el ajuste de la hora, pulse CANCEL.

- El temporizador de grabación está activado. Los indicadores ☉ (temporizador) y REC se encienden. La pantalla vuelve a la indicación normal.
- ➔ Vaya al paso 7.

4 Pulse UP o DOWN para seleccionar la fuente de reproducción.

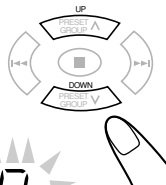

Cada vez que pulsa el botón, la fuente cambia de la siguiente manera:



- Cuando selecciona "TAPE" o "CD", asegúrese de que la fuente de reproducción (ya sea una cinta cassette o un disco) se encuentre dentro de la unidad.

Si desea cambiar el ajuste de la hora, pulse repetidamente CANCEL para volver al paso 2.

5 Pulse SET.

La pantalla vuelve a la indicación normal.

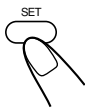

6 En la unidad, pulse y mantenga pulsado DAILY TIMER/SNOOZE.

- Cada vez que pulsa y mantiene pulsado el botón, el ajuste del temporizador cambia de la siguiente manera:



El indicador ☉ (temporizador) y las indicaciones del número del temporizador diario activo se encienden en la pantalla.

Si la unidad está encendida, realice el siguiente paso.

7 Pulse STANDBY/ON ⏻/⏻ para apagar la unidad.

- Antes de apagar la unidad, podrá ajustar el nivel de volumen para la hora de activación.



Para desactivar el temporizador,

pulse y mantenga pulsado DAILY TIMER/SNOOZE hasta que los indicadores ☉ (temporizador) y DAILY 1, 2, 3 o REC desaparezcan de la pantalla.



Para cambiar el temporizador, repita los pasos 1 a 6 de las páginas 20 y esta misma página.

- Para volver a activar el temporizador de ajuste diario sin cambiar el ajuste, pulse repetidas veces DAILY TIMER/SNOOZE en la unidad para seleccionar el número de temporizador que desea.



Cuando no hay fuente de reproducción (sea cinta cassette o disco) dentro de la unidad al seleccionar "TAPE" o "CD"

La fuente de reproducción cambia a "TUNER" al llegar la hora de activación.



Si enciende la unidad al llegar a la hora de inicio programada por el temporizador

El temporizador de ajuste no funciona.



Si desenchufa el cable de alimentación de CA o se produce una interrupción de la energía eléctrica

El ajuste del temporizador permanece vigente. Ajuste el reloj incorporado y vuelva a activar el temporizador.

Utilización del temporizador Snooze

El temporizador Snooze desactiva la unidad (en espera) sólo durante 5 minutos mientras se encuentra activado el temporizador de ajuste diario.

- El temporizador Snooze sólo se podrá ajustar mientras está funcionando el temporizador de ajuste diario.

En la unidad **SOLAMENTE:**

Pulse DAILY TIMER/SNOOZE mientras el temporizador de ajuste diario está funcionando.

La unidad se apaga (en espera) y el indicador SNOOZE aparece en la pantalla.

Después de 5 minutos, la unidad se enciende automáticamente con la fuente seleccionada por usted en el paso 4 de la columna izquierda.



Si la unidad se enciende cuando está funcionando el temporizador Snooze

El temporizador Snooze y el temporizador de ajuste diario se cancelan.



Si ajusta el temporizador Snooze cuando faltan menos de 5 minutos para la hora de desactivación por el temporizador de ajuste diario

La unidad no se encenderá aunque transcurran 5 minutos.



Si desenchufa el cable de alimentación de CA o se produce una interrupción de la energía eléctrica

El temporizador se cancelará. Primero deberá ajustar el reloj, y luego otra vez el temporizador.

Uso del temporizador de apagado (“Sleep”)

Con el temporizador “Sleep”, se puede quedar dormido mientras escucha música o un programa de radio favorito.

- El temporizador de apagado (“Sleep”) se puede programar estando la unidad encendida.
- También podrá apagar la unidad automáticamente usando la espera automática. (Consulte la página 9).

Cómo funciona el temporizador de apagado (“Sleep”)

La alimentación de la unidad se desconecta automáticamente tras un lapso de tiempo predeterminado.

En el control remoto SOLAMENTE:

1 Pulse SLEEP.

El indicador SLEEP comienza a parpadear en la pantalla.



90

- Cada vez que pulsa el botón, el lapso de tiempo cambia de la siguiente manera:

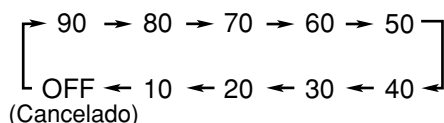

2 Espere unos 5 segundos después de especificar el lapso de tiempo.

El indicador SLEEP permanece encendido en la pantalla.

Para verificar el tiempo que queda hasta la hora de apagado, pulse SLEEP una vez para que se visualice el tiempo que queda para el apagado durante unos 5 segundos.

Para cambiar la hora de apagado, pulse repetidamente SLEEP hasta que aparezca el lapso de tiempo deseado.

Para cancelar el ajuste, pulse repetidamente SLEEP hasta que el indicador SLEEP se apague y aparezca otra vez la indicación normal en la pantalla.

- Al apagar la unidad también se cancela el temporizador de apagado (“Sleep”).



Si se activan simultáneamente el temporizador dormir (“Sleep”), el temporizador diario y la espera automática

La unidad se apaga con el temporizador que tiene la hora de apagado más temprana.



Si ajusta el temporizador de apagado (“Sleep”) mientras está reproduciendo o grabando una cinta

No apague la unidad con el temporizador de apagado (“Sleep”) mientras se está pasando la cinta. Si la unidad se apaga durante la reproducción o la grabación de una cinta, se podrían producir daños en la platina de cassette o en las cintas.

Mantenimiento

Para obtener el máximo rendimiento de la unidad, mantenga limpios los discos, las cintas y el mecanismo.

Notas generales

En general, podrá obtener un buen rendimiento manteniendo los discos y el mecanismo limpios.

- Guarde los discos en sus estuches, y guárdelos en los armarios o estantes.

Limpieza de la unidad

• Manchas en la unidad

Deben limpiarse con un paño suave. Si la unidad está muy sucia, límpiela con un paño mojado en una solución de agua y detergente neutro diluido y bien exprimido, y luego pásele un trapo seco.

• Para evitar que se deteriore la calidad de la unidad, se dañe o se desprege la pintura, tenga en cuenta lo siguiente:

- NO frote con un paño duro.
- NO frote con fuerza.
- NO utilice diluyente ni bencina para la limpieza.
- NO aplique ninguna sustancia volátil, tal como insecticidas.
- NO permita que ninguna pieza de goma o de plástico permanezca en contacto por un tiempo prolongado.

Manejo de los discos

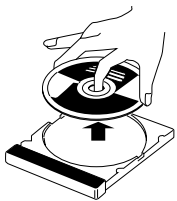

- Saque el disco de su estuche sujetándolo por los bordes, mientras presiona ligeramente el orificio central.
- No toque la superficie brillante del disco, ni doble el disco.
- Ponga el disco en su estuche después del uso para que no se deforme.

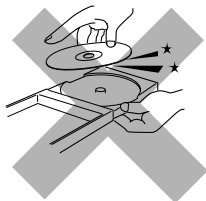

- Tenga cuidado de no rayar la superficie del disco cuando vuelva a colocarlo en su estuche.
- Evite la exposición directa a la luz del sol, a temperaturas extremas, y a la humedad.

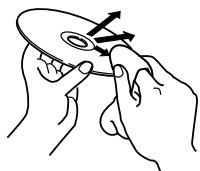

Para limpiar el disco

Usando un lienzo suave, limpie el disco con movimientos rectos desde el centro hacia el borde.



NO utilice ningún tipo de solvente—como limpiador de discos convencional, pulverizadores, diluyente, o bencina—para limpiar el disco.

Manejo de las cintas cassette

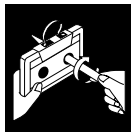

- Si la cinta está floja en su cassette, elimine la flojedad haciendo girar uno de los carretes con un lápiz.
- Si la cinta está floja podrá quedar estirada, cortada o enredada en el cassette.



- Tenga cuidado de no tocar la superficie de la cinta.



- No almacene las cintas en:
 - Lugares polvorientos
 - Expuestos directamente a la luz del sol o de otras fuentes de calor
 - Lugares de mucha humedad
 - Sobre un televisor o altavoz
 - Cerca de un imán

Para mantener la mejor calidad de sonido de grabación y de reproducción

Deberá limpiar las cabezas.

- Limpie las cabezas cada 10 horas de uso utilizando una cinta limpiadora de cabezas del tipo húmero (disponible en los establecimientos de productos electrónicos y de audio). Si se ensucian las cabezas, aparecerán los siguientes síntomas:
 - Pérdida de calidad de sonido.
 - Disminución del nivel de sonido.
 - Desvanecimiento del sonido.
- No reproduzca cintas sucias o polvorientas.
- No toque las cabezas pulimentadas con herramientas metálicas o magnéticas.

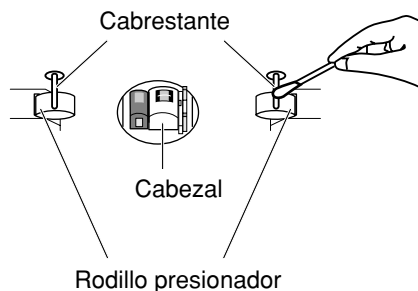

Para desmagnetizar los cabezales

Apague la unidad, y utilice un desmagnetizador de cabezales (disponible en las tiendas que venden productos electrónicos y discos).

Localización de averías

Si tiene algún problema con su unidad, verifique la siguiente lista para ver si consigue resolver el problema antes de acudir al centro de servicio.

Si el problema persiste a pesar de las indicaciones contenidas en esta lista, o si la unidad está físicamente dañada, solicite el servicio a personal cualificado, como por ejemplo, su proveedor.

Síntoma	Causa posible	Acción correctiva
No se efectúa la conexión.	El cable de alimentación no está conectado a una toma de CA.	Inserte la clavija en el tomacorriente.
No se escucha el sonido.	<ul style="list-style-type: none"> • Conexiones flojas o incorrectas. • Hay un par de auriculares conectados. • El disco MP3 está grabado con "packet writing" (escritura por paquetes). 	<ul style="list-style-type: none"> • Verifique todas las conexiones y realice las correcciones. (Consulte las páginas 6 y 7). • Desenchufe los auriculares del jack PHONES. • No se puede reproducir. Reemplace el disco.
Difícil de escuchar las emisiones debido a los ruidos.	<ul style="list-style-type: none"> • Las antenas están desconectadas. • La antena de cuadro de AM está muy cerca de la unidad. • La antena de FM no está debidamente extendida y posicionada. 	<ul style="list-style-type: none"> • Vuelva a conectar las antenas correcta y firmemente. • Cambie la posición y la dirección de la antena de cuadro de AM. • Extienda la antena de FM para obtener la mejor recepción.
El disco no se reproduce.	El disco está puesto boca abajo.	Coloque el disco con el lado de la etiqueta hacia arriba.
Grabación imposible.	Se han removido las lengüetas pequeñas del dorso del cassette.	Tape los orificios con cinta adhesiva.
Las operaciones están inhabilitadas.	El microprocesador incorporado podría no funcionar correctamente debido a interferencias eléctricas exteriores.	Desenchufe el cable de alimentación de CA y luego vuélvalo a enchufar.
No es posible operar la unidad desde el control remoto.	<ul style="list-style-type: none"> • Hay un obstáculo en la trayectoria entre la unidad de control remoto y el sensor remoto de la unidad. • Las pilas están agotadas. • Está utilizando el control remoto demasiado lejos de la unidad. 	<ul style="list-style-type: none"> • Retire el obstáculo. • Cambie las pilas. (Consulte la página 8). • Las señales no pueden llegar al sensor remoto. Acérquese a la unidad.

Especificaciones

El diseño y las especificaciones se encuentran sujetos a cambios sin previo aviso.

Sección del amplificador

Potencia de salida:
25 W por canal, RMS mín., accionados en 4 Ω a 1 kHz, con una distorsión armónica total no mayor que 10%. (IEC268-3)

Sensibilidad/Impedancia de entrada de audio (a 1 kHz)
AUX: 500 mV/50 k Ω

Altavoces/Impedancia: 4 Ω – 16 Ω

Sintonizador

Margen de sintonización de FM:
A intervalos de 100 kHz: 87,5 MHz—108,0 MHz
A intervalos de 50 kHz: 87,50 MHz—108,00 MHz

Margen de sintonización de AM:
A intervalos de 10 kHz: 530 kHz—1 710 kHz
A intervalos de 9 kHz: 531 kHz—1 710 kHz

Reproductor de CD

Margen dinámico: 85 dB
Relación señal a ruido: 85 dB
Lloro y fluctuación: No medible

Platina de cassette

Respuesta en frecuencia:
Normal (tipo I): 100 Hz – 10 000 Hz
Lloro y fluctuación: 0,35% (WRMS)

General

Requisito de potencia: CA 110 V–127 V / CA 220 V–240 V \sim (ajustable con el selector de tensión), 50 Hz / 60 Hz

Consumo de energía: 52 W (en funcionamiento)
3,0 W (en espera)

Dimensiones (An/Al/Pr) (aprox.):
152 mm x 233 mm x 331 mm

Peso (aprox.): 4,7 kg

Accesorios suministrados

Véase página 6.

Sección de altavoces

Tipo: Tipo reflector de bajos de rango completo

Altavoces: Cono de 10 cm x 1

Capacidad de potencia: 25 W

Impedancia: 4 Ω

Margen de frecuencias: 100 Hz – 15 kHz

Dimensiones (An/Al/Pr) (aprox.):
152 mm x 233 mm x 188 mm

Peso (aprox.): 1,8 kg cada uno

Introdução

Parabéns pela aquisição de um dos produtos JVC.

Antes de operar seu aparelho, leia esse manual completamente, com atenção, a fim de obter o máximo desempenho do mesmo e guarde-o para futura referência.

Sobre este manual

Este manual está organizado do seguinte modo:

- O manual explica principalmente as operações que utilizam os botões do controle remoto. Você pode utilizar tanto os botões do controle remoto quanto os do aparelho principal para realizar as mesmas operações se eles tiverem os nomes (ou marcas) iguais ou semelhantes, a menos que mencionado de outra forma.
- As informações básicas e comuns a muitas funções são agrupadas em um mesmo local e não são repetidas em cada procedimento. Por exemplo, nós não repetimos as informações sobre como ligar/desligar o aparelho, ajustar o volume, alterar os efeitos de som e outras informações que são explicadas na seção “Operações comuns”, nas páginas 9 e 10.
- As seguintes marcas são utilizadas neste manual:



Avisos e advertências utilizados para prevenir danos ou riscos de incêndio/choque elétrico. Também informam o que se pode ou não fazer para obter o melhor desempenho possível do aparelho.



Dá informações e dicas sobre o que você deve saber.

Precauções

Instalação

- Instale o aparelho em um local nivelado, seco e nem muito quente nem muito frio—entre 5°C e 35°C.
- Instale o aparelho em um local com ventilação adequada para evitar o aquecimento interno do mesmo.
- Deixe uma distância suficiente entre o aparelho e a TV.
- Mantenha os alto-falantes afastados da TV para evitar interferências.



NÃO instale o aparelho próximo a fontes de calor ou em um local sujeito à luz solar direta, poeira excessiva ou vibrações.

Fontes de alimentação

- Ao desconectar o cabo de alimentação CA da tomada, puxe sempre pelo plugue e não pelo cabo.



NÃO manuseie o cabo de alimentação CA com as mãos molhadas.

Condensação de umidade

A umidade pode ser condensada na lente que fica dentro do aparelho:

- Quando a sala começa a aquecer
- Em uma sala úmida
- Quando o aparelho é levado diretamente de um local frio para um local quente

Se isso ocorrer, o aparelho poderá apresentar problemas de funcionamento. Nesse caso, deixe-o ligado por algumas horas até que a umidade se evapore, desconecte o cabo de alimentação CA da tomada e conecte-o novamente.

Outros

- Se qualquer líquido ou objeto metálico cair dentro do aparelho, desconecte o cabo de alimentação CA da tomada e consulte o seu revendedor antes de realizar qualquer operação.
- Se não for operar a unidade durante um longo período de tempo, desligue o cabo de alimentação CA.
- A etiqueta de classificação está localizada na parte de baixo do produto.



NÃO desmonte o aparelho. No interior desta não existem peças cuja manutenção possa ser efectuada pelo utilizador.

Se ocorrer algum problema, desligue o cabo de alimentação CA e entre em contacto com o seu concessionário.

Localização dos botões	3
Aparelho principal	3
Controle remoto	5
Primeiros passos	6
Desembalagem	6
Conexão das antenas AM e FM	6
Conectando os alto-falantes	6
Conectando outros equipamentos	7
Ajustando o seletor de voltagem	7
Colocando as pilhas no controle remoto	8
Operações comuns	9
Acertando o relógio	9
Ligando o aparelho	9
Desligamento automático do aparelho (Auto Standby)	9
Seleção da fonte	10
Ajustando o volume	10
Emudecimento gradativo (FADE MUTING)	10
Seleção dos modos de som	10
Reforço dos graves	10
Verificação da hora do relógio durante a reprodução	10
Reprodução de discos	11
Reproduzindo o disco inteiro—Reprodução normal	11
Operações básicas com disco	12
Programação da ordem de reprodução das faixas —Reprodução programada	12
Repetindo faixas—Reprodução repetição	13
Reproduzindo aleatoriamente—Reprodução aleatória	14
Exibição do tempo restante durante a reprodução	14
Reprodução de fitas	15
Reproduzindo uma fita	15
Sintonização de emissoras FM e AM	16
Ajuste do espaçamento do intervalo do sintonizador	16
Sintonizando uma emissora	16
Programando emissoras	16
Sintonizando uma emissora pré-programada	17
Uso de um equipamento externo	17
Audição de um equipamento externo	17
Gravação	18
Gravando uma fita	18
Gravação de discos—Gravação sincronizada de disco	19
Utilização dos timers	20
Usando o timer diário e timer de gravação	20
Utilizar o timer de adiamento (snooze)	21
Utilizando o timer de desligamento automático	22
Manutenção	23
Detecção de problemas	24
Especificações	24

Localização dos botões

Familiarize-se com os botões do aparelho.

Aparelho principal

Vista de cima

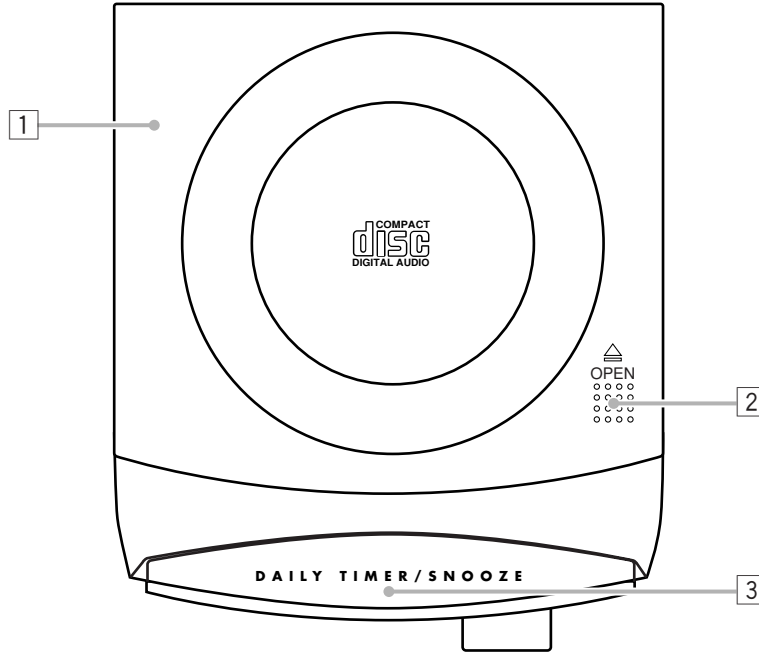

Vista de frente

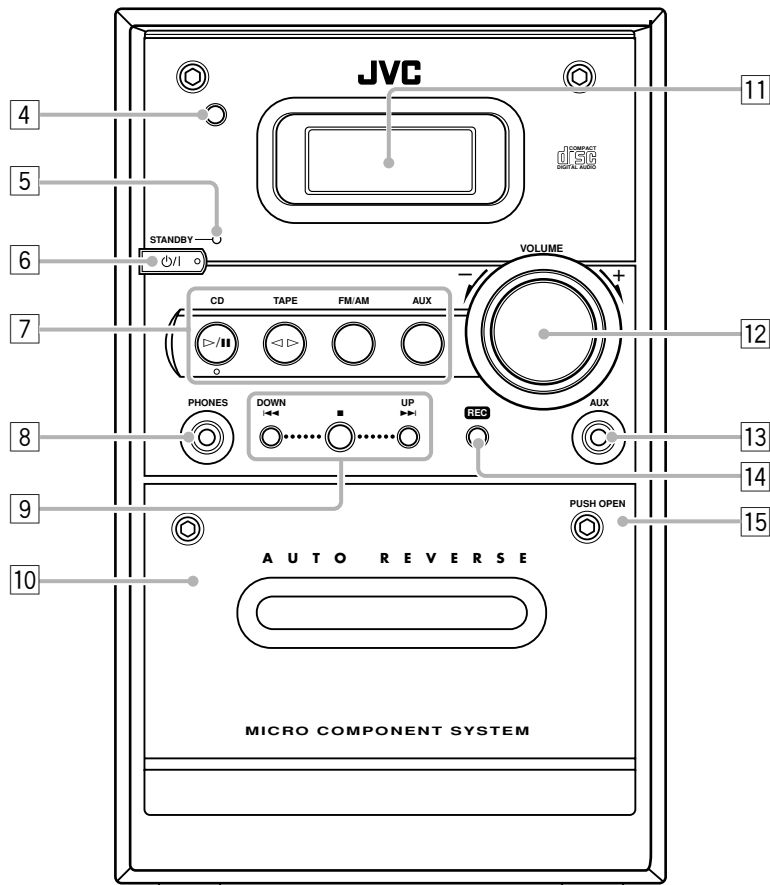

Português

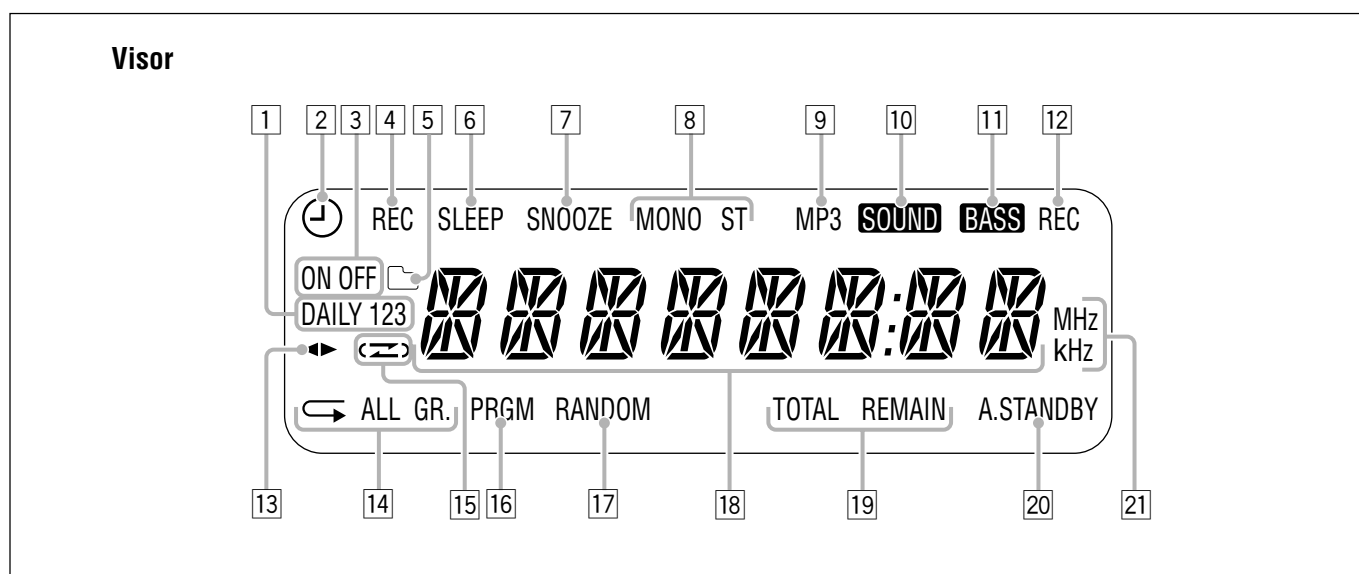

Consulte as páginas entre parênteses para obter mais informações.

Aparelho principal

- 1 Bandeja do disco (11)
- 2 \triangle OPEN (bandeja do disco aberta) (11)
- 3 Botão DAILY TIMER/SNOOZE (21)
- 4 Sensor remoção (5)
- 5 Luz STANDBY (9)
- 6 Botão \odot /I (STANDBY/ON) (9)
- 7 Botões de seleção
 - CD \triangleright /II, TAPE \triangleleft , FM/AM, AUX
 - Pressionar um desses botões também liga o aparelho.*
- 8 Tomada PHONES (10)
- 9 Botão de controlo múltiplo
 - DOWN \blacktriangleleft , \blacksquare , UP \blacktriangleright
- 10 Suporte do toca-fitas (15, 18, 19)
- 11 Visor
- 12 Controle VOLUME + / - (10, 16)
- 13 Tomada AUX (7, 17)
- 14 Botão REC (18, 19)
- 15 Botão PUSH OPEN (15, 18)

Visor

- 1 Indicadores DAILY 1/2/3 (número do timer)
- 2 Indicador \odot (timer)
- 3 Indicadores ON/OFF (timer activado/desactivado)
- 4 Indicador REC (timer de gravação)
- 5 Indicador \square (pasta de grupo)
- 6 Indicador SLEEP
- 7 Indicador SNOOZE
- 8 Indicadores de modo de FM
 - MONO, ST (estéreo)
- 9 Indicador MP3
- 10 Indicador **SOUND**
- 11 Indicador **BASS**
- 12 Indicador REC (gravação)
- 13 Indicador \blacktriangleleft \blacktriangleright (direção da fita)
- 14 Indicadores de repetição
 - \curvearrowright , ALL, GR. (grupo)
- 15 Indicador \curvearrowright (modo de reversão)
- 16 Indicador PRGM (programa)
- 17 Indicador RANDOM
- 18 Visor principal
- 19 Indicadores de tempo restante
 - TOTAL, REMAIN
- 20 Indicador A.STANDBY
- 21 Indicadores frequência
 - MHz, kHz

Controle remoto

Consulte as páginas entre parênteses para obter mais informações.

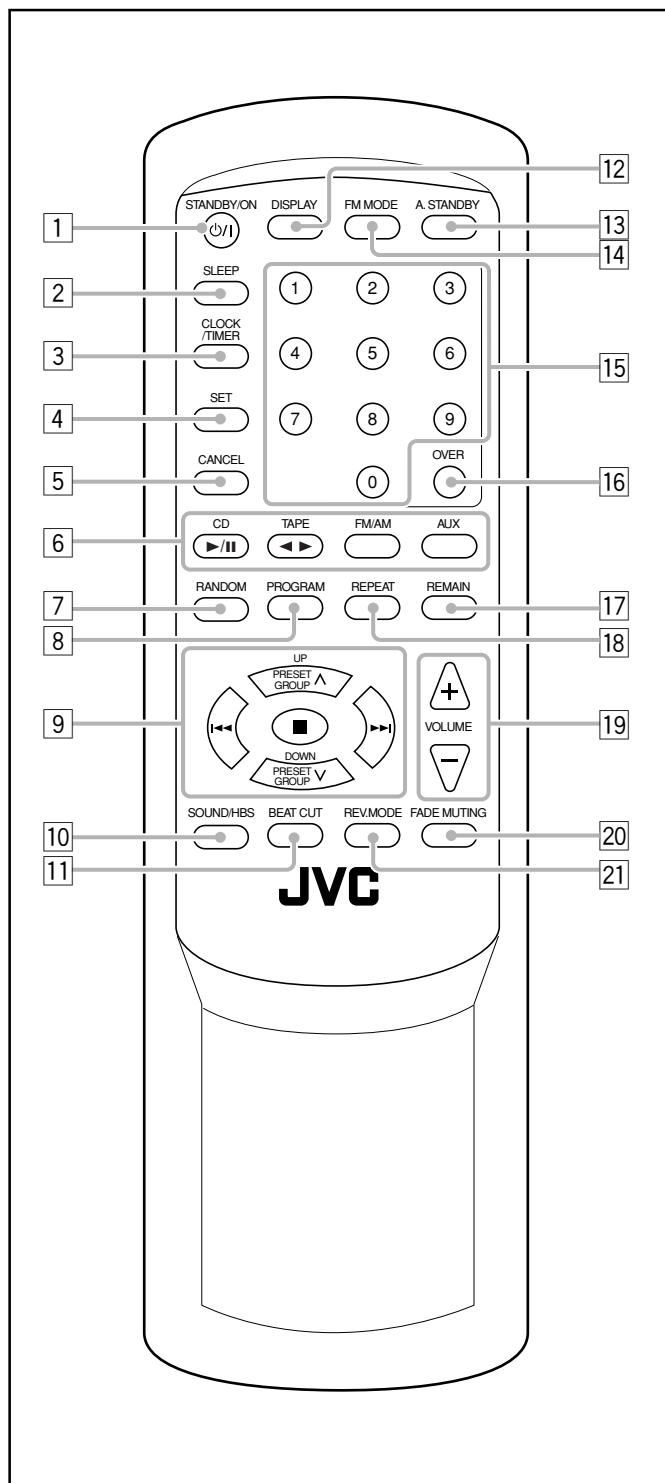

- 1 Botão STANDBY/ON O/I (9, 21)
- 2 Botão SLEEP (22)
- 3 Botão CLOCK/TIMER (9, 20)
- 4 Botão SET (9, 16, 20, 21)
- 5 Botão CANCEL (20, 21)
- 6 Botões de seleção
 - CD $\blacktriangleright/\text{II}$, TAPE $\blacktriangleleft/\blacktriangleright$, FM/AM, AUX

Pressionar um desses botões também liga o aparelho.
- 7 Botão RANDOM (14)
- 8 Botão PROGRAM (12, 13)
- 9 Botões de controlo múltiplo
 - PRESET GROUP \wedge /UP, PRESET GROUP \vee /DOWN
 - \blacktriangleleft , \blacksquare , \blacktriangleright
- 10 Botão SOUND/HBS (10)
- 11 Botão BEAT CUT (16, 18)
- 12 Botão DISPLAY (10)
- 13 Botão A. (automático) STANDBY (9)
- 14 Botão FM MODE (16)
- 15 Botões numéricos (12, 17)
- 16 Botão OVER (12, 17)
- 17 Botão REMAIN (14)
- 18 Botão REPEAT (13)
- 19 Botões VOLUME + / - (10)
- 20 Botão FADE MUTING (10)
- 21 Botão REV. (reversão) MODE (15, 18, 19)

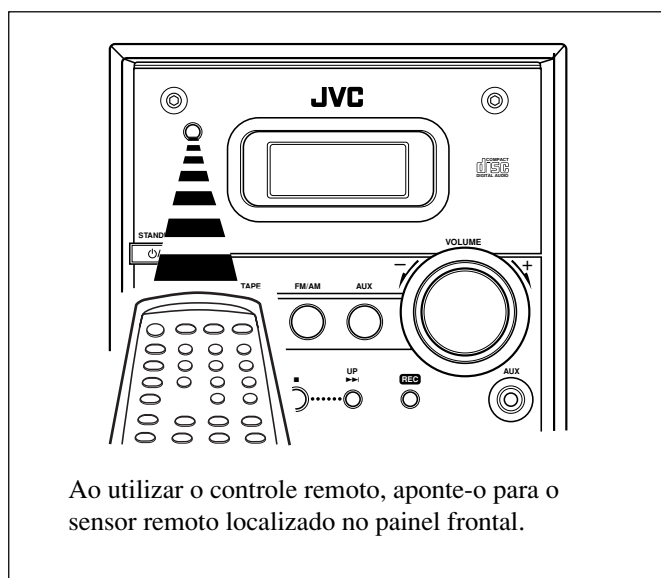

Ao utilizar o controle remoto, aponte-o para o sensor remoto localizado no painel frontal.

Desembalagem

Antes de desembalar, certifique-se de que todos os seguintes itens estejam incluídos.

O número entre parênteses indica a quantidade de peças fornecida.

- Antena de quadro AM (1)
- Adaptador de plugue de CA (1)
- Controle remoto (1)
- Pilhas (2)

Se algum item estiver faltando, consulte o seu revendedor imediatamente.

Conexão das antenas AM e FM

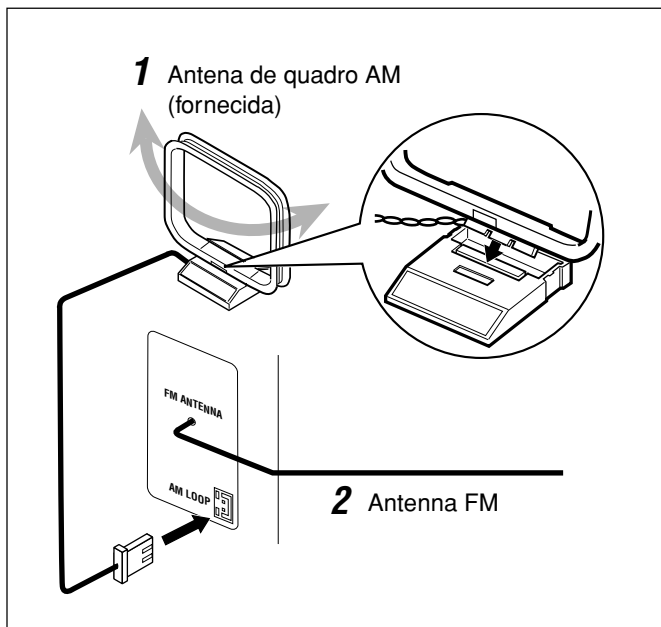

1 Conecte a antena AM de quadro fornecida ao terminal AM LOOP.

Coloque a antena afastada do aparelho e ajuste sua posição para a melhor recepção.

2 Ajuste a posição para a antena FM para a melhor recepção.



Para uma melhor recepção de FM e AM

- Certifique-se de que os condutores de antena não toquem os outros terminais e cabos de conexão.
- Mantenha as antenas afastadas das peças metálicas do aparelho, cabos de conexão e cabo de alimentação CA.

Conectando os alto-falantes

Você pode conectar os alto-falantes usando os cabos de alto-falante.

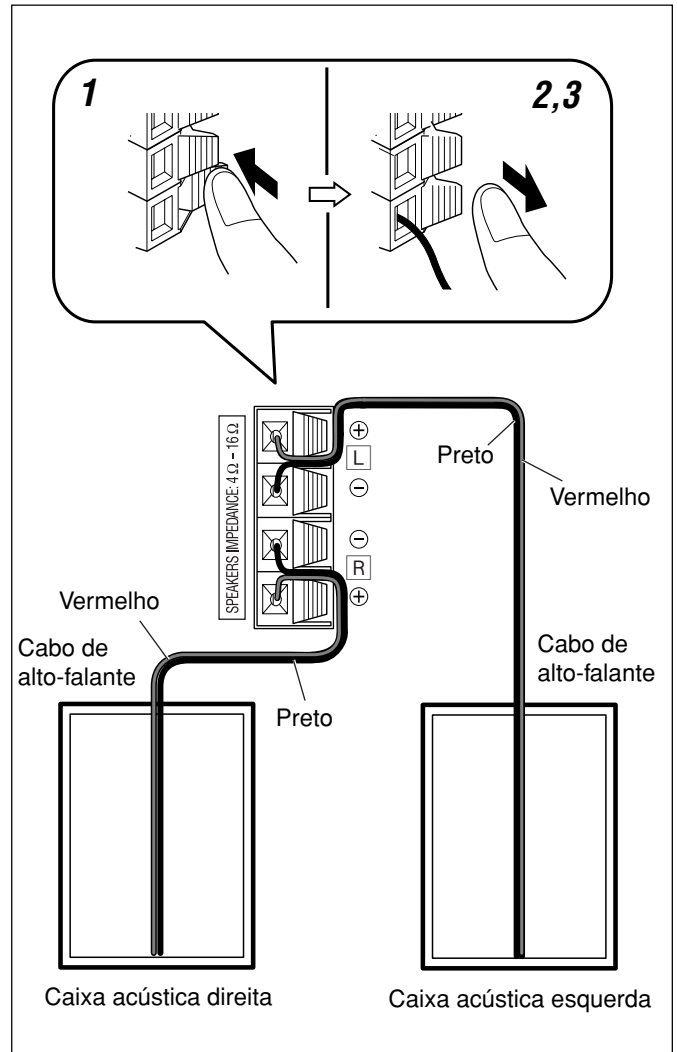

1 Segure o grampo do terminal de alto-falante.

2 Insira a extremidade do cabo do alto-falante no terminal.

Ligue os terminais do aparelho aos alto-falantes segundo a polaridade correta: cabo vermelho a \oplus e cabo preto a \ominus .

3 Solte o grampo.

IMPORTANTE:

- Utilize somente alto-falantes com a impedância indicada nos terminais localizados na parte posterior do aparelho.
- NÃO ligue mais de um altifalante a um terminal de altifalante.

Não ligue o cabo de alimentação de CA antes que todas as outras conexões tenham sido feitas.

Para retirar as tampas dos alto-falante

As tampas dos alto-falantes são removíveis como mostrado na ilustração abaixo.

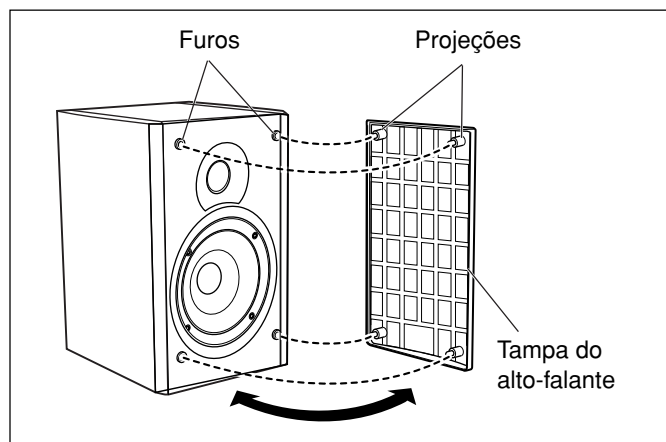

Para retirar a tampa do alto-falante, coloque os dedos ao redor da projeção no topo da tampa e, em seguida, puxe-a gentilmente para si enquanto segura o lado.

Faça o mesmo para o resto das projeções uma por vez.

Para instalar a tampa do alto-falante, coloque as projeções da tampa nos furos na caixa acústica.

Conectando outros equipamentos

Para conectar equipamentos de áudio

É possível ligar o equipamento de áudio—utilizado somente como dispositivo de reprodução.



- NÃO conecte nenhum equipamento enquanto a energia estiver ligada.
- NÃO ligue nenhum equipamento até que todas as conexões estejam concluídas.

Para reproduzir o som de outros equipamentos através deste aparelho, conecte as tomadas de saída de áudio do outro equipamento à tomada AUX utilizando cabos de áudio com plugues miniaturas (não fornecidos).

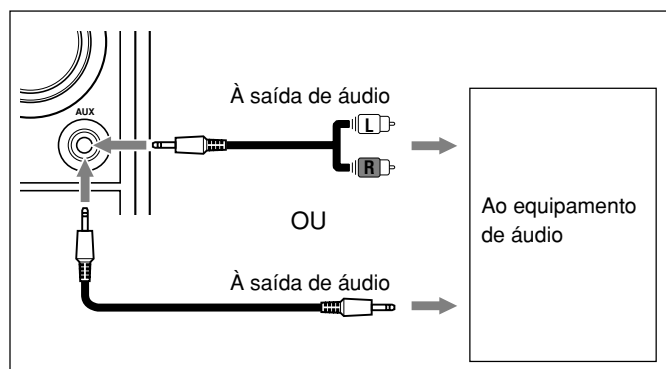

Se o equipamento de áudio tiver tomadas de pino pino para saída de áudio:

Certifique-se de que os plugues de pino dos cabos de áudio sejam coloridos—os plugues e jaques brancos são para os sinais de áudio do canal esquerdo, e os vermelhos são para os sinais de áudio do canal direito.

Ajustando o seletor de voltagem

Antes de ligar a energia, ajuste o seletor de voltagem localizado na parte posterior do aparelho de acordo com a voltagem da sua região.

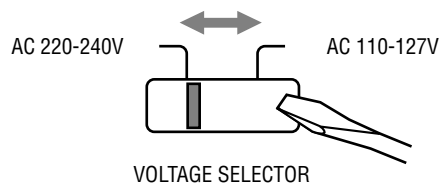

Utilize uma chave de fenda para mover o seletor de voltagem de modo que a voltagem seja a mesma da rede elétrica local. (Veja a capa traseira).

Colocando as pilhas no controle remoto

Insira as pilhas—R03(UM-4)/AAA(24F)—no controle remoto, coincidindo a polaridade (+ e -) das pilhas com as marcas + e - do compartimento de pilhas.

Quando o controle remoto não operar mais o aparelho, troque as duas pilhas ao mesmo tempo.

AGORA poderá ligar o aparelho e qualquer outro equipamento ligado.

IMPORTANTE:

Verifique todas as ligações antes de ligar o cabo de alimentação.

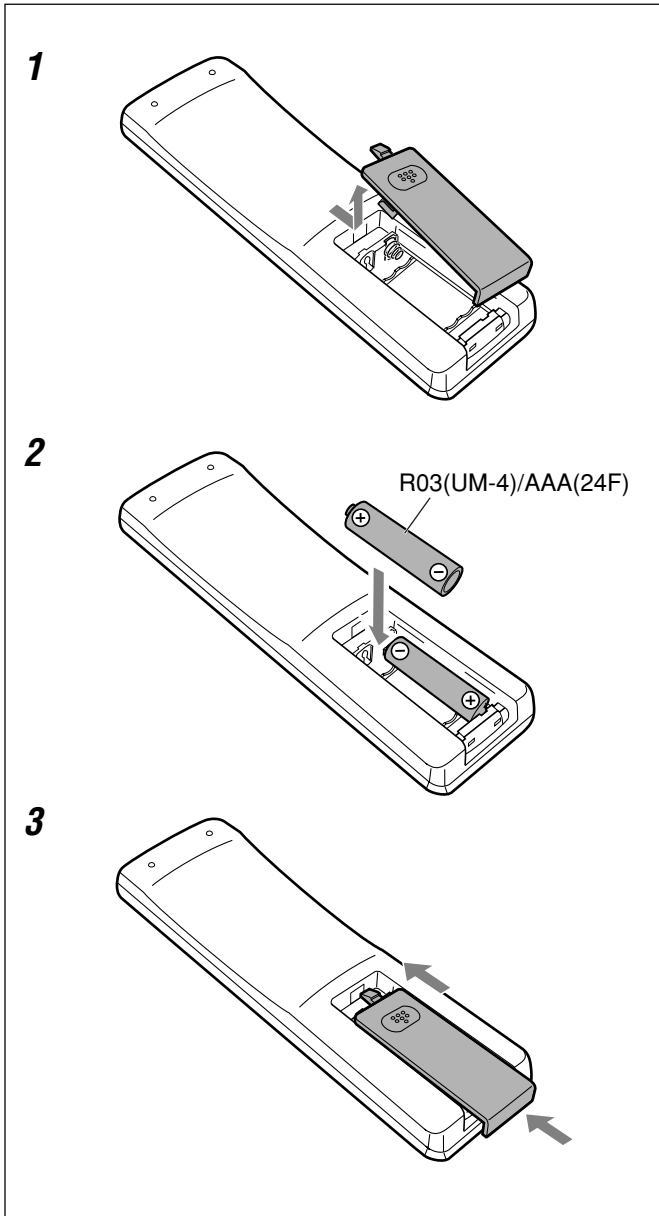

- NÃO utilize uma pilha usada junto com uma nova.
- NÃO utilize pilhas de tipos diferentes ao mesmo tempo.
- NÃO exponha as pilhas ao calor ou fogo.
- NÃO deixe as pilhas no compartimento quando não for utilizar o controle remoto por um período prolongado. Caso contrário, ele poderá ser danificado pelo vazamento das pilhas.

Operações comuns

Acertando o relógio

Antes de continuar a operar o aparelho, ajuste primeiro o relógio da mesma. Quando ligar o cabo de alimentação, os números “0:00” começam a piscar no visor. Você pode ajustar o relógio se o aparelho estiver ligado ou desligado.

APENAS no controle remoto:

1 Pressione CLOCK/TIMER.

A indicação das horas começa a piscar.

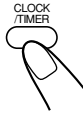

2 Pressione UP ou DOWN para ajustar as horas e, em seguida, pressione SET.

- Mantenha UP ou DOWN pressionado para mudar a indicação das horas continuamente.

A indicação dos minutos começa a piscar.

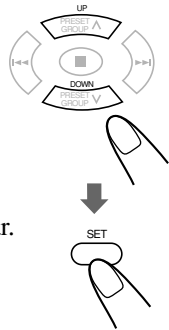

- O relógio funciona mesmo durante o ajuste.

3 Pressione UP ou DOWN para ajustar os minutos e, em seguida, pressione SET.

- Mantenha UP ou DOWN pressionado para mudar a indicação dos minutos continuamente.

O relógio incorporado começa a funcionar.

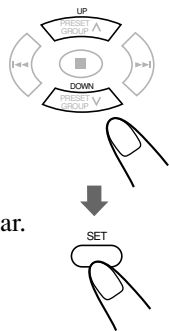
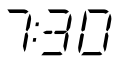

- **Se você desconectar o cabo de alimentação de CA ou se houver uma falha de energia**
O relógio é reposicionado a “0:00”. Se isso acontecer, ajuste o relógio de novo.
- **O relógio pode ganhar ou perder 1 ou 2 minutos por mês**
Se isto acontecer, ajuste o relógio novamente.

Para ajustar o relógio

APENAS no controle remoto:

1 Pressione CLOCK/TIMER repetidamente para exibir a indicação da hora atual.

A indicação das horas começa a piscar.





2 Repita os passos 2 e 3 na coluna esquerda.

Ligando o aparelho

Para ligar o aparelho, pressione STANDBY/ON .

A luz STANDBY no aparelho apaga-se.

- Ao pressionar o botão de fonte—CD , TAPE , FM/AM e AUX, o aparelho é ligado automaticamente.

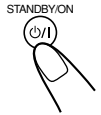

Para desligar o aparelho (modo standby), pressione STANDBY/ON  de novo.

A luz STANDBY se acende em vermelho no aparelho.

- “0:00” ficará piscando no visor até que você ajuste o relógio incorporado. Depois de ajustar o relógio, a hora do relógio aparecerá no visor enquanto o aparelho estiver no modo standby.
- Mesmo quando o aparelho está no modo de standby, uma pequena quantidade de energia é consumida.

Para desligar totalmente a alimentação, desconecte o cabo de alimentação da tomada de CA.

Desligamento automático do aparelho (Auto Standby)

Com a função Auto Standby, o aparelho é desligado automaticamente (entra no modo standby) aproximadamente 3 minutos após a reprodução de um disco ou fita.

- Você também pode desligar o aparelho automaticamente usando o temporizador de desligamento automático. (Consulte a página 22).

APENAS no controle remoto:

Para ativar a função Auto Sandby, pressione A.STANDBY.

O indicador A.STANDBY aparece no visor.

- Quando a reprodução é parada, o indicador A.STANDBY começa a piscar no visor.

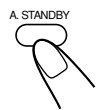

Para desativar a função Auto Sandby, pressione A.STANDBY de novo.

O indicador A.STANDBY se apaga.

Seleção da fonte

Para selecionar a fonte, pressione CD ►/II, TAPE ◀▶, FM/AM ou AUX.

- Quando você selecionar CD como a fonte, a reprodução começará automaticamente.

Para operar o CD player, consulte as páginas de 11 a 14.

Para operar o toca-fitas, consulte a página 15.

Para operar o sintonizador (FM ou AM), consulte as páginas de 16 a 17.

Para gravar em uma fita, consulte as páginas 18 e 19.

Para utilizar um equipamento externo, consulte a página 17.

Ajustando o volume

O nível de volume pode ser ajustado somente com o aparelho ligado. Você pode ajustar o nível de volume de “VOL MIN”, “VOL 1” – “VOL 29” e “VOL MAX”.

- O nível do volume não afeta a gravação.

Para aumentar o volume, pressione VOLUME + (ou gire o controle VOLUME + / – para a direita no aparelho).

Para baixar o volume, pressione VOLUME – (ou gire o controle VOLUME + / – para a esquerda no aparelho).

- Você pode mudar o nível do volume continuamente mantendo um dos botões pressionado.

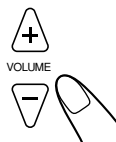

VOL 10



Para ouvir sozinho

Conecte um par de fones de ouvido à tomada PHONES. Nenhum som sairá dos alto-falantes. Certifique-se de abaixar o volume antes de conectar ou colocar os fones de ouvido.



NÃO desligue o aparelho (no modo standby) com o volume ajustado em um nível extremamente alto; caso contrário, o súbito impacto da energia sonora poderá danificar sua audição, os alto-falantes e/ou os fones de ouvido quando você ligar o aparelho ou reproduzir uma fonte.

LEMBRE-SE, não é possível ajustar o nível de volume com o aparelho no modo standby.

Emudecimento gradativo (FADE MUTING)

APENAS no controle remoto:

Pressione FADE MUTING.

O nível do volume diminui para “VOL MIN” e “MUTING” aparece no visor.



Para cancelar o emudecimento, pressione FADE MUTING de novo. O nível do volume é restaurado para o nível anterior.

Seleção dos modos de som

Você pode selecionar um dos 4 modos de som.

- Esta função também afeta o som dos fones de ouvido.
- Esta função só afeta o som de reprodução; ela não afeta a gravação.

APENAS no controle remoto:

Para selecionar os modos de som, pressione SOUND/HBS repetidamente.

- Cada vez que pressionar o botão, o modo de som mudará como segue:

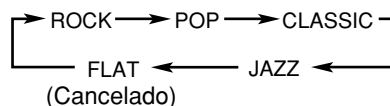

ROCK: Som potente que enfatiza os agudos e graves.

POP: Mais presença nos vocais e na gama média.

CLASSIC: Som melhorado com agudos finos e graves amplos.

JAZZ: Freqüências inferiores acentuadas para música jazz.

FLAT: O efeito do equalizador é cancelado.

SOUND

ROCK

Quando o modo de som é ativado, o indicador **SOUND** se acende no visor.

Reforço dos graves

Você pode acentuar os graves.

- Esta função só afeta o som de reprodução; ela não afeta a gravação.

APENAS no controle remoto:

Mantenha SOUND/HBS pressionado.

- Cada vez que você mantém SOUND/HBS pressionado, a função HBS é ativada ou ativada.

BASS

HBS ON

Quando a função HBS é ativada, o indicador **BASS** se acende no visor.

Verificação da hora do relógio durante a reprodução

APENAS no controle remoto:

Pressione DISPLAY.

- Cada vez que você pressiona o botão, o visor muda entre a indicação do relógio e a indicação normal alternadamente. Depois de mudar o visor para a indicação do relógio, operar qualquer botão ou controle também muda o visor para a indicação normal.

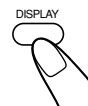

Reprodução de discos

Este aparelho foi concebida para reproduzir os tipos de discos—CD, CD-R e CD-RW.

Apenas CDs que levam estas marcas podem ser usados neste Sistema.



Você pode reproduzir os discos que contêm faixas no formato de CD de música ou arquivos MP3 no formato ISO 9660.

- Neste manual, chamaremos um disco gravado com arquivos MP3 de “disco MP3” e “arquivo” também será referido como “faixa”.

Quando reproduzir CD-Rs ou CD-RWs

- Antes de reproduzir CD-Rs ou CD-RWs, leia atentamente suas instruções ou precauções.
- CD-Rs (CD graváveis) e CD-RWs (CD reescrevíveis) editados pelo usuário só podem ser reproduzidos se tiverem sido “finalizados”.
- Este aparelho suporta discos de “sessões múltiplas” (até 5 sessões).
- Este aparelho não pode reproduzir discos “escritos em pacote”.
- Alguns CD-Rs ou CD-RWs podem não ser reproduzidos neste aparelho por suas características, danos ou manchas nos discos, ou se a lente do player estiver suja.
- Os discos CD-RW podem requerer um tempo de leitura mais longo. Isso ocorre porque a refletância dos CD-RWs é mais baixa que a dos discos regulares.

Notas para arquivos MP3

- O player só pode reconhecer arquivos com “MP3” ou “mp3” como as extensões, que podem estar em qualquer combinação de letras maiúsculas ou minúsculas. O nome do arquivo precisa ter até 20 caracteres.
- Este aparelho reconhece arquivos e pastas em um disco nas seguintes condições (incluindo a pasta raiz):
 - até 512 pastas e arquivos.
 - até 8 camadas.
- Recomendamos que você grave o seu material em uma taxa de amostragem de 44,1 kHz utilizando uma taxa de transferência de dados de 128 kbps.
- Alguns arquivos MP3 ou discos podem não ser reproduzidos em virtude de suas características ou condições de gravação.
- Os discos MP3 requerem um tempo de leitura mais longo do que os discos normais em virtude da complexidade da configuração das pastas/arquivos.
- MP3i e MP3 Pro não se encontram disponíveis.

Notas gerais

Em geral, você terá a melhor performance mantendo os discos e o mecanismo limpos.

- Guarde os discos em seus estojos, e mantenha-os em armários ou em prateleiras.
- Mantenha a bandeja do disco fechada quando não a estiver usando.
- O uso continuado de discos de forma irregular (forma de coração, octogonal, etc.) pode danificar o aparelho.



Cuidados a ter durante a reprodução de DualDiscs (DVD/CD)

O lado não-DVD de um “DualDisc” não é compatível com os “Discos Compactos de Áudio Digital” normais. Por este motivo, não recomendamos a utilização do lado não-DVD de um DualDisc com este produto.

Reproduzindo o disco inteiro—Reprodução normal

1 Pressione OPEN no topo do aparelho.

A bandeja do disco abre-se.

- Você pode inserir um disco ao mesmo tempo que escuta uma outra fonte de reprodução.

2 Coloque um disco na bandeja, com o rótulo voltado para cima.

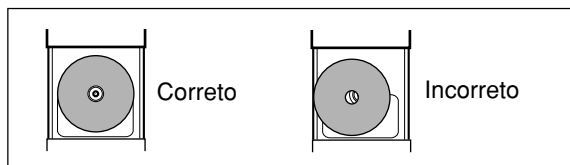

3 Feche a bandeja do disco com cuidado.

4 Pressione CD .

O aparelho será ligado automaticamente e a fonte mudará para o CD player.

Depois de carregar um disco, a primeira faixa do disco começará a tocar.

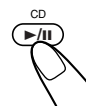

Quando reproduzir um CD de áudio:

Quando reproduzir um disco MP3:

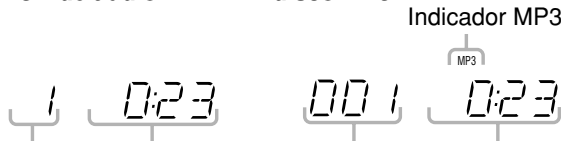

Número da faixa atual Tempo decorrido de reprodução Número da faixa atual Tempo decorrido de reprodução

- O disco pára automaticamente quando a última faixa terminar de tocar.



Enquanto “READING” (lendo) estiver exibido no visor

Você não pode realizar nenhuma operação até que o aparelho termine a leitura do disco.



Enquanto reproduz um disco MP3

A informação de etiqueta ID3 (o nome do título, artista e álbum até 30 caracteres) será exibida no visor. Quando o nome é muito longo para ser exibido de uma vez, ele é rolado.

Este aparelho suporta ID3 Tag ver. 1.0.

Para parar a reprodução, pressione .

O número total de faixas (ou grupos) e o tempo total de reprodução aparecem no visor.

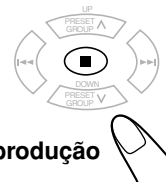

Quando parar a reprodução de um CD de áudio:

Quando parar a reprodução de um disco MP3:
Indicador da pasta de grupos

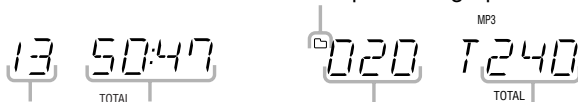

Número total de faixas Tempo total de reprodução Número total de grupos Número total de faixas

- O tempo total de reprodução não aparece quando um disco MP3 é carregado.

Para remover o disco, pressione \triangle OPEN no aparelho e, em seguida, retire o disco segurando pelas bordas enquanto pressiona levemente o pivô do aparelho.



- Se o disco não puder ser lido corretamente (por exemplo, se estiver riscado) ou se for inserido um CD-R ou CD-RW danificado
A reprodução não terá lugar.
- Se não houver nenhum disco
“NO DISC” aparecerá no visor.



NÃO tente abrir ou fechar a bandeja com as mãos, pois poderá danificá-la.

Operações básicas com disco

Enquanto você estiver ouvindo um disco, é possível realizar as seguintes operações.

Para interromper a reprodução por um momento

Durante a reprodução, pressione CD $\blacktriangleright/\parallel$.
Durante uma pausa, o tempo decorrido de reprodução pisca no visor.

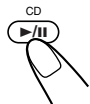

Para retomar a reprodução, pressione CD $\blacktriangleright/\parallel$ novamente.

Para mudar de faixa

Antes ou durante a reprodução, pressione \blacktriangleright ou \blacktriangleleft (ou UP \blacktriangleright ou DOWN \blacktriangleleft no aparelho) repetidamente.

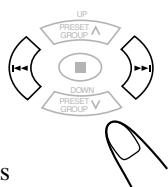

- \blacktriangleright (UP \blacktriangleright): Salta para o início da próxima faixa ou faixas subsequentes.
- \blacktriangleleft (DOWN \blacktriangleleft): Volta ao início da faixa atual ou faixas anteriores.

Para seguir diretamente para outra faixa usando os botões numéricos

APENAS no controle remoto:

Pressionar o(s) botão(ões) de número antes ou durante a reprodução permite-lhe reproduzir a faixa desejada.

- Ex.: Para a faixa número 5, pressione 5.
Para a faixa número 15, pressione OVER e, em seguida, pressione 1, 5.
Para a faixa número 20, pressione OVER e, em seguida, pressione 2, 0.
(Apenas para disco MP3)
Para a faixa número 20, pressione OVER e, em seguida, pressione 0, 2, 0.
Para a faixa número 156, pressione OVER e, em seguida, pressione 1, 5, 6.

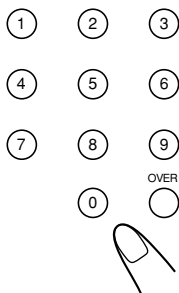

Para localizar um certo ponto em uma faixa

Durante a reprodução, mantenha $\blacktriangleright\blacktriangleright$ ou $\blacktriangleleft\blacktriangleleft$ (ou UP $\blacktriangleright\blacktriangleright$ ou DOWN $\blacktriangleleft\blacktriangleleft$ no aparelho) pressionado.

- $\blacktriangleright\blacktriangleright$ (UP $\blacktriangleright\blacktriangleright$): Avança as faixas rapidamente.
- $\blacktriangleleft\blacktriangleleft$ (DOWN $\blacktriangleleft\blacktriangleleft$): Reverte as faixas rapidamente.

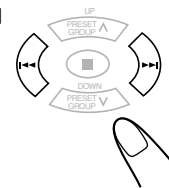

Programação da ordem de reprodução das faixas—Reprodução programada

É possível definir a ordem de reprodução das faixas antes de iniciar a reprodução. Você pode programar até 60 faixas.

APENAS no controle remoto:

1 Coloque um disco.

- Se a fonte atual não for o CD player, pressione CD $\blacktriangleright/\parallel$ e, em seguida, \blacksquare antes de proceder ao próximo passo.

2 Pressione PROGRAM.

O indicador PRGM (programa) começa a piscar no visor.

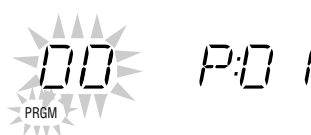

3 Pressione \blacktriangleright ou \blacktriangleleft para selecionar o número da faixa e, em seguida, pressione PROGRAM.

Número da faixa Número do passo do programa

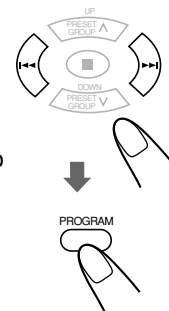

Você também pode utilizar os botões numéricos para selecionar um número de faixa.

- Para a operação dos botões numéricos, consulte “Para seguir diretamente para outra faixa usando os botões numéricos” na coluna esquerda.

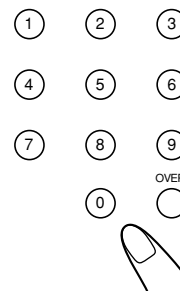

Quando programar desde um disco MP3

Pressionar PRESET GROUP \wedge ou PRESET GROUP \vee seleciona a primeira faixa de cada grupo.

4 Repita a etapa 3 para programar outras faixas de sua preferência.

5 Pressione CD ►/II.

As faixas são reproduzidas na ordem em que você programou.

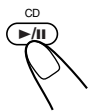

Após programar a 60ª faixa

O termo "FULL" aparecerá no visor.

Para interromper a reprodução, pressione ■.

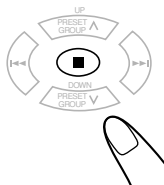

Para verificar o conteúdo programado

Você pode verificar o conteúdo do programa pressionando PROGRAM repetidamente antes ou depois da reprodução.



Para modificar o programa

Pressione PROGRAM repetidamente até que o número do passo do programa que deseja modificar apareça. Logo, siga o passo 3 do procedimento de programação.

- Pressionar 0 apaga o passo selecionado.



Para adicionar faixas ao programa, pressione PROGRAM repetidamente até que "0" apareça como o número da faixa. Logo, siga o passo 3 do procedimento de programação.

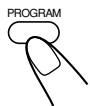

Para sair da reprodução programada

Pressione ■ durante a parada da reprodução. O indicador PRGM desaparece do visor.

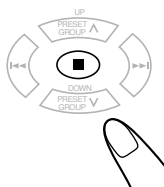

Para apagar o programa

Pressione ■ durante mais de 2 segundos enquanto o indicador PRGM estiver aceso no mostrador.

- Se pressionar \triangle para retirar o disco quando o CD player estiver selecionado como a fonte, o programa também será cancelado.



Enquanto o indicador PRGM está aceso

A função Auto Standby não funciona.

Repetindo faixas—Reprodução repetição

Sempre que desejar, você poderá repetir a reprodução de todas as faixas, programas ou faixas individuais que estejam sendo reproduzidos no momento.

APENAS no controle remoto:

Pressione REPEAT repetidamente antes ou durante a reprodução.

- Cada vez que você pressiona o botão, a reprodução repetida muda como segue, e os seguintes indicadores de repetição se acendem no visor:

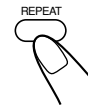

5 00:23



Indicadores de repetição

Quando reproduzir um CD de áudio:

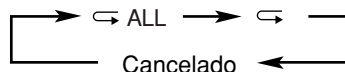

- ↶ ALL: Durante a reprodução normal, repete todas as faixas.
Durante a reprodução programada, repete todas as faixas no programa.
- ↶ : Repete uma faixa.

Quando reproduzir um disco MP3:

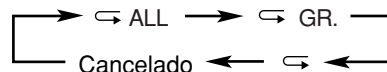

- ↶ ALL: Durante a reprodução normal, repete todas as faixas.
Durante reprodução programada, repete todas as faixas no programa.
- ↶ GR.: Durante a reprodução normal, repete todas as faixas em um grupo.
Durante a reprodução programada ou reprodução aleatória, esta função não se encontra disponível.
- ↶ : Repete uma faixa.
Durante a reprodução aleatória, esta função não se encontra disponível.

Para cancelar a reprodução repetida, pressione REPEAT repetidamente até que o indicador de repetição se apague.

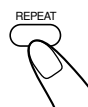

Reproduzindo aleatoriamente —Reprodução aleatória

Você pode reproduzir as faixas aleatoriamente.

APENAS no controle remoto:

Pressione RANDOM.

Os indicadores RANDOM e  se acendem no visor.



Para parar a reprodução, pressione ■.

Para sair da reprodução aleatória, pressione RANDOM.

Os indicadores RANDOM e  se apagam.

- Não é possível ativar a função de reprodução aleatória durante a reprodução programada.

Exibição do tempo restante durante a reprodução

Você pode exibir o tempo restante da faixa/disco atual e o tempo decorrido da faixa/disco atual durante reprodução.

APENAS no controle remoto:

Pressione REMAIN repetidamente.



Quando reproduzir um CD de áudio:

- Cada vez que você pressiona o botão, o visor muda como segue, e os seguintes indicadores de tempo restante se acendem no visor:



Indicadores de tempo restante

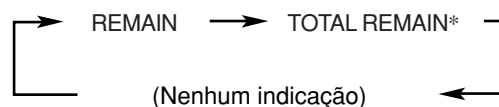

REMAIN: Mostra o tempo restante da faixa atual.

TOTAL REMAIN: Mostra o tempo restante do disco.

Nenhuma indicação: Mostra o tempo decorrido da faixa atual.

* O tempo restante do disco (TOTAL REMAIN) não será exibido nos seguintes casos:

- Durante a reprodução aleatória.
- Durante a reprodução programada.

Quando reproduzir um disco MP3:

- Cada vez que pressionar o botão, o visor mudará como segue:

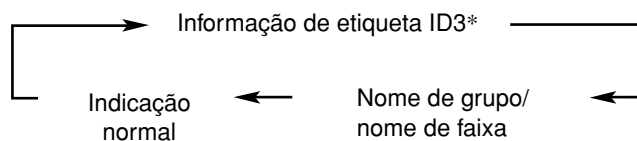

* A informação de etiqueta ID3 mostra o nome do título, artista e álbum em sequência. Alguns caracteres podem não ser mostrados corretamente. Se um arquivo não tiver nenhuma informação, “NO INFO” aparece.

Reprodução de fitas

Reproduzindo uma fita

É possível reproduzir fitas tipo I.

1 Pressione PUSH OPEN.

O suporte do toca-fitas abre-se.

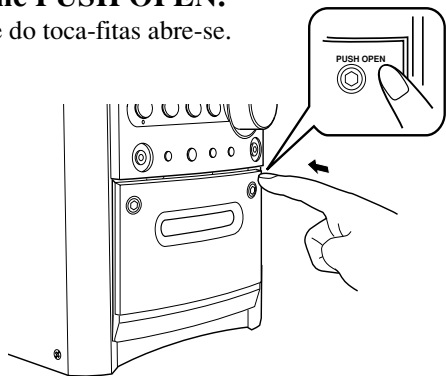

2 Coloque uma fita cassette no toca-fitas com a parte exposta voltada para baixo.

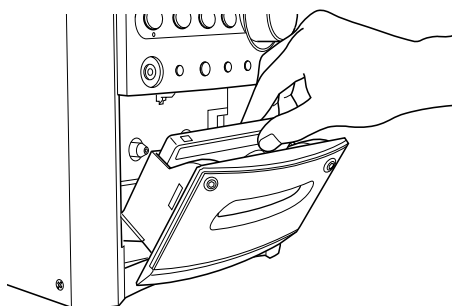

3 Feche o suporte de fita gentilmente.

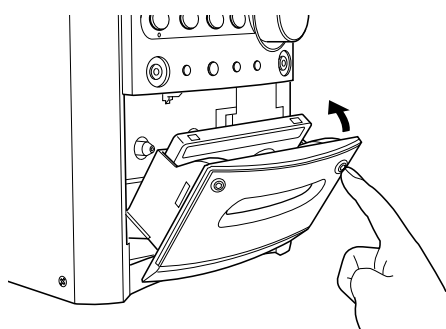

- Quando há uma fita dentro do suporte de fita, o indicador de direção da fita (▶) se acende no visor.

4 Pressione TAPE ◀▶.

A reprodução começa (se o aparelho estivesse no modo standby, o mesmo seria ligado automaticamente).

O indicador de direção da fita (▶ ou ◀) começa a piscar lentamente no visor.

- Sempre que pressionar o botão, a direção da fita muda:
 - ▶: reproduz o lado frontal.
 - ◀: reproduz o lado reversa.

Quando a fita chega ao final, o toca-fitas pára automaticamente se o modo de reversão estiver definido como ou . (Consulte “Para reproduzir os dois lados—Modo de reversão”).



Se não houver qualquer cassete inserida quando pressionar TAPE ◀▶

A mensagem “NO TAPE” a exibida no visor.

Para interromper a reprodução, pressione ■.

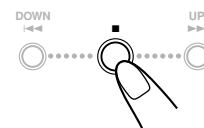
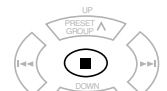

Para bobinar rapidamente para a esquerda ou para a direita, pressione

▶▶▶ ou ◀◀◀ (ou UP ▶▶▶ ou DOWN ◀◀◀ no aparelho).

O indicador de direção da fita (▶ ou ◀) começa a piscar rapidamente no visor.

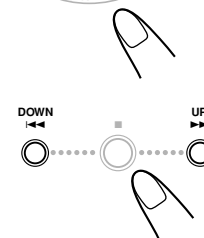
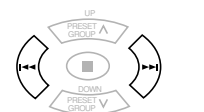

Para retirar a fita, pressione PUSH OPEN no aparelho enquanto a reprodução estiver parada.

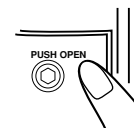

Para reproduzir os dois lados—Modo de reversão

Você pode ajustar o toca-fitas para reproduzir um lado de uma fita, os dois lados uma vez ou os dois lados continuamente.

APENAS no controle remoto:

Pressione REV.MODE (modo de reversão).

- Sempre que pressionar o botão, o modo de reversão se altera da seguinte forma:

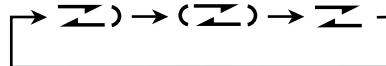

: O toca-fitas pára automaticamente depois da reprodução dos dois lados da fita. Pára quando a reprodução na direção 2 é finalizada.

: O toca-fitas continua a reproduzir ambos lados da fita 10 vezes, e então pára a reprodução automaticamente.

: O toca-fitas pára automaticamente depois da reprodução de um lado da fita.



- NÃO desligue o aparelho durante uma reprodução ou gravação de uma fita. O toca-fitas ou a fita pode sofrer danos.
- O uso de fitas C-120 ou mais longas não é recomendado, pois pode ocorrer a deterioração das características e, além disso, essas fitas se emperram facilmente nos roletes e eixos giratórios.
- Este aparelho não é compatível com as fitas tipo II e tipo IV.

Ajuste do espaçamento do intervalo do sintonizador

Você só pode alterar o espaçamento do intervalo do sintonizador FM ou AM enquanto estiver sintonizado em uma emissora FM ou AM.

APENAS no aparelho:

1 Pressione FM/AM para selecionar “FM” ou “AM”.

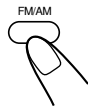

2 Gire o controle VOLUME + / - enquanto pressiona ■.

À medida que gira o controle VOLUME + / -, o espaçamento do intervalo para a banda selecionada alterna-se como segue:

- Para FM: 50 kHz e 100 kHz*
- Para AM: 9 kHz e 10 kHz*

* Ajuste inicial

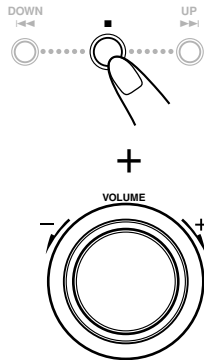

notes Ao mudar o ajuste

As emissoras pré-programadas tanto para FM como para AM são apagadas. Você precisará programar as emissoras de novo. (Veja a coluna direita.)

Sintonizando uma emissora

1 Pressione FM/AM para selecionar “FM” ou “AM”.



O aparelho liga automaticamente, sintonizando a última emissora previamente sintonizada FM ou AM.

- Sempre que pressionar o botão, a banda alterna entre FM e AM.

FM 87.50 MHz

- Se a emissora selecionada anteriormente estiver armazenada em um número pré-programado, o número pré-programado aparecerá em vez de “FM” ou “AM”.

2 Mantenha ►►► ou ◀◀◀ (ou UP ►►► ou DOWN ◀◀◀ no aparelho) pressionado durante mais de 1 segundo.

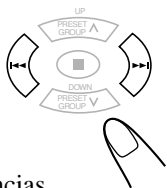

- ►►► (UP ►►►): Aumenta as frequências.
- ◀◀◀ (DOWN ◀◀◀): Diminui as frequências.

O aparelho começará a buscar as emissoras e parará quando uma emissora com um sinal suficientemente forte for sintonizada.

- Se um programa FM estiver sendo transmitido em estéreo, o indicador ST (estéreo) se acenderá no visor (somente quando a recepção estiver boa).

Para parar durante a busca, pressione ►►► ou ◀◀◀ (ou UP ►►► ou DOWN ◀◀◀ no aparelho).



notes Quando pressionar ►►► ou ◀◀◀ (ou UP ►►► ou DOWN ◀◀◀ no aparelho) repetidamente

A frequência mudará passo a passo.

Para alterar o modo de recepção de FM

APENAS no controle remoto:

Quando uma transmissão FM estéreo estiver difícil de receber ou com muito ruído, pressione FM MODE de modo que “MONO” apareça no visor. O indicador MONO também se acende. A recepção melhorará.

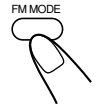

Para restaurar o efeito estéreo, pressione FM MODE de novo de modo que “STEREO” apareça no visor e o indicador MONO se apague. No modo estéreo, você pode ouvir o som estéreo quando um programa estéreo é transmitido. O efeito estéreo também é restaurado quando:

- Mudar a banda (FM ou AM).
- Mudar a frequência da emissora.
- Mudar a fonte de reprodução.
- Desligar (ou ligar) o aparelho.

Para reduzir o batimento—Corte de batimento

APENAS no controle remoto:

Se os batimentos forem ouvidos, pressione BEAT CUT repetidamente até que os batimentos sejam reduzidos.

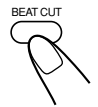

- Cada vez que pressionar o botão, a exibição se alternará entre “CUT-1” e “CUT-2”.

Programando emissoras

Você pode pré-programar 30 emissoras FM e 10 AM manualmente.

Em alguns casos, as frequências de teste já foram armazenadas, já que a função de programação do sintonizador é examinada antes que o mesmo saia da fábrica. Isso não é um mau funcionamento. Você pode programar as emissoras desejadas na memória seguindo o seguinte método de programação.

- Há um limite de tempo para realizar os seguintes passos. Se o ajuste for cancelado antes que o finalize, comece de novo a partir do passo 2.

APENAS no controle remoto:

1 Sintonize a emissora que deseja memorizar.

- Consulte “Sintonizando uma emissora” na coluna esquerda.

2 Pressione SET.

“00” começa a piscar no visor.

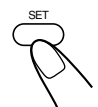

3 Pressione PRESET GROUP \wedge ou PRESET GROUP \vee para selecionar um número pré-programado e, em seguida, pressione SET.

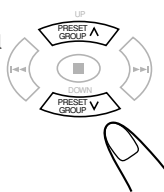

A emissora pré-programada é armazenada na memória.
 • Mesmo que você não pressione SET, a emissora será armazenada automaticamente no número pré-programado selecionado 5 segundos mais tarde.



Você também pode utilizar os botões numéricos para selecionar um número pré-programado.

• Neste caso, você não precisa pressionar SET.

Ex.: Para selecionar o número pré-programado 5, pressione 5.
 Para o número pré-programado 15, pressione OVER e, em seguida, pressione 1, 5.
 Para selecionar o número pré-programado 20, pressione OVER e, em seguida, pressione 2, 0.

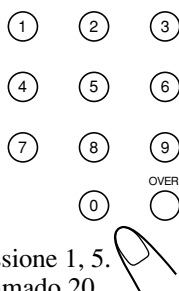

4 Para programar mais emissoras, repita os passos de 1 a 3 acima, atribuindo um número pré-programado diferente para cada emissora.

• Armazenar uma nova emissora em um número já usado apaga a emissora armazenada anteriormente.



Se você desconectar o cabo de alimentação de CA ou se houver uma falha de energia

As emissoras pré-programadas permanecerão armazenadas no aparelho.

Sintonizando uma emissora pré-programada

APENAS no controle remoto:

1 Pressione FM/AM para selecionar "FM" ou "AM".



O aparelho liga automaticamente, sintonizando a última emissora previamente sintonizada FM ou AM.
 • Sempre que pressionar o botão, a banda alterna entre FM e AM.

2 Pressione PRESET GROUP \wedge ou PRESET GROUP \vee repetidamente para selecionar um número pré-programado.

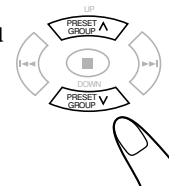

Para sintonizar diretamente uma emissora usando os botões numéricos

APENAS no controle remoto:

Pressionar os botões numéricos permite-lhe selecionar o número pré-programado desejado.

Ex.: Para o número pré-programado 5, pressione 5.
 Para o número pré-programado 15, pressione OVER e, em seguida, pressione 1, 5.
 Para o número pré-programado 20, pressione OVER e, em seguida, pressione 2, 0.

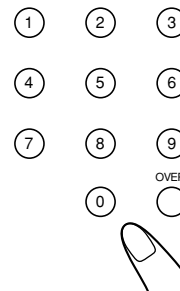

Uso de um equipamento externo

Audição de um equipamento externo

Você pode escutar o equipamento externo como um gravador de MD, toca-fitas ou outro equipamento auxiliar.

• Primeiro, certifique-se de que o equipamento externo esteja conectado corretamente ao aparelho. (Consulte a página 7.)

1 Ajuste o nível do volume para a posição mínima.

2 Pressione AUX.

"AUX" aparece no visor.

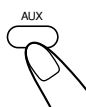

3 Inicie a reprodução do equipamento externo.

4 Ajuste o nível do volume para o nível que deseja escutar.

Para sair do modo AUX, selecione outra fonte.



Para a operação do equipamento externo
 Consulte as suas instruções.

IMPORTANTE:

- Pode ser contra a lei gravar ou reproduzir materiais sem o consentimento do proprietário dos direitos autorais.
- O nível de gravação é automaticamente ajustado para os valores ideais, de modo a que a qualidade da gravação não seja afectada pelos outros parâmetros de som. Dessa forma, durante a gravação você pode ajustar o som que estiver ouvindo sem afetar o nível de gravação.
- Se a gravação que você fez apresentar excesso de ruídos ou estática, o aparelho pode estar próximo demais à TV. Aumente a distância entre a TV e o aparelho.
- Você pode utilizar fitas tipo I para gravação.



- NÃO desligue o aparelho durante uma reprodução ou gravação de uma fita. O toca-fitas ou a fita pode sofrer danos.
- NÃO utilize fitas tipo II ou tipo IV, pois o aparelho não é compatível com tais fitas.
- O uso de fitas C-120 ou mais longas não é recomendado, pois pode ocorrer a deterioração das características e, além disso, essas fitas se emperram facilmente nos roletes e eixos giratórios.



No início ou no final das fitas

Há uma fita-guia que não pode ser gravada. Portanto, ao gravar de discos, transmissões FM/AM ou equipamento externo, primeiro bobine a fita-guia para garantir que a gravação seja feita sem a perda de nenhuma parte da música.

Para proteger sua gravação

As fitas cassete costumam ter duas pequenas lingüetas na parte de trás, utilizadas para proteger contra o apagamento ou gravação acidentais.

Para proteger sua gravação, remova essas lingüetas. Para regravar em uma fita protegida, cubra os orifícios com fita adesiva.

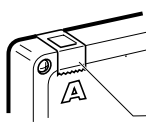

Fita adesiva

Gravando uma fita

APENAS no aparelho:

1 Coloque uma fita cassete gravável, com a parte exposta voltada para baixo.

- Consulte também a página 15.

2 Feche o suporte de fita gentilmente.

3 Inicie a reprodução da fonte—FM, AM ou equipamento auxiliar conectado à tomada AUX.

- Quando a fonte for FM ou AM, sintonize a emissora que deseja gravar.
- Quando gravar de discos, consulte “Gravação de discos—Gravação sincronizada de disco” na página 19.

4 Pressione REC (gravação).

- O indicador REC aparece e o indicador ► se acende no visor.



5 Pressione TAPE ◀▶.

- O indicador ► começa a piscar e a gravação começa.



- Se não houver qualquer cassete inserida quando pressionar REC A mensagem “NO TAPE” é exibida no visor.
- Se uma cassete protegida estiver inserida quando pressionar REC A mensagem “PROTECT” é exibida no visor.



Para fazer uma pausa na gravação, pressione REC.

A gravação é suspensa. Para retomar a gravação, pressione TAPE ◀▶.



Para parar a gravação, pressione ■.

A gravação pára.

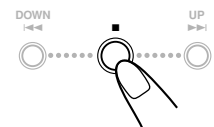

Para retirar a fita, pressione PUSH OPEN enquanto a gravação estiver parada.

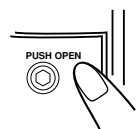

Para gravar nos dois lados—Modo de reversão

APENAS no controle remoto:

Pressione REV.MODE (modo de reversão) várias vezes até o indicador ⤴ ou ⤵ aparecer.

- Quando utilizar o modo de reversão para a gravação, o indicador ⤴ acende-se no visor e a gravação é iniciada primeiro para a frente (►).



Para cancelar o modo de reversão, pressione REV.MODE repetidamente até que ⤴ se acenda.

Para reduzir o batimento—Corte de batimento

APENAS no controle remoto:

Se ouvir batimentos durante a gravação de uma transmissão AM, pressione BEAT CUT repetidamente até que os batimentos sejam reduzidos.

- Cada vez que você pressiona o botão, o visor alterna-se entre “CUT-1” e “CUT-2”.

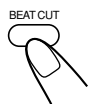

Gravação de discos

—Gravação sincronizada de disco

Você pode iniciar a reprodução de disco e gravação ao mesmo tempo.

APENAS no aparelho:

1 Coloque uma fita cassete gravável, com a parte exposta voltada para baixo.

- Consulte também a página 15.

2 Feche o suporte de fita gentilmente.

3 Pressione CD para selecionar o CD player como a fonte.



4 Pressione para parar reprodução do disco.

- Você pode criar um programa (consulte a página 12) se quiser.

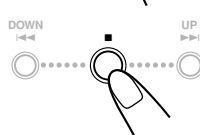

5 Pressione REC (gravação).

O indicador REC se acende no visor.

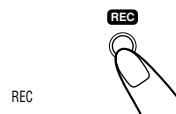

⇒ 13 50:47
TOTAL

6 Pressione TAPE .

“SYNC REC” aparece e o indicador  se ilumina no visor.

A reprodução do CD e a gravação da fita começam automaticamente.



⇒ SYNC REC



- Se não houver qualquer cassete inserida quando pressionar REC A mensagem “NO TAPE” é exibida no visor.
- Se uma cassete protegida estiver inserida quando pressionar REC A mensagem “PROTECT” é exibida no visor.

Para parar a gravação temporariamente, pressione REC.

Tanto a reprodução do CD como a gravação da fita entrarão no modo de pausa. Para continuar a gravação, pressione TAPE .



Para parar a gravação, pressione .

A gravação parará e a reprodução do CD será pausada.

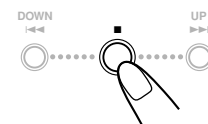



Para gravar em ambos lados—Modo de reversão

APENAS no controle remoto:

Pressione REV.MODE (modo de reversão) repetidamente até que  ou  se acenda.



- Quando utilizar o modo de reversão para a gravação sincronizada de disco,  se acende e a gravação começa na direção de avanço (▶) primeiro. Quando a fita chega ao fim, a reprodução do CD é pausada até que a gravação da fita muda para a direção inversa e, em seguida, a gravação continua.

Para cancelar o modo de reversão, pressione REV.MODE repetidamente até que  se acenda.



notes Ao fazer as definições do timer para dormir durante uma gravação

Deixe tempo suficiente para permitir que termine a reprodução do disco, pois o aparelho será desligado antes de a gravação ser concluída.

Existem quatro modos de temporização disponíveis—timer diário, timer de gravação, timer de adiamento e timer de desligamento automático.

- Antes de utilizar estes timers, certifique-se de que o relógio incorporado esteja ajustado corretamente (consulte a página 9).

Usando o timer diário e timer de gravação

Você pode ajustar o timer tanto com o aparelho ligada quanto desligada.

Modo de funcionamento do timer

Quando chega na hora de ativação, o aparelho é ligado automaticamente (o indicador ☉ [timer] começa a piscar e continua a piscar durante o funcionamento do timer). Logo, ao chegar na hora de desativação, o aparelho será desligado automaticamente (modo standby). A definição do timer permanece na memória até que você a altere.

- Quando os indicadores ☉ (timer) e DAILY 1, 2 ou 3 estiverem acesos no visor, o timer funciona como um timer diário. Uma vez que o timer tenha sido definido, ele será ativado na mesma hora, sendo desligado automaticamente (modo standby) após 60 minutos todos os dias até que seja desativado.
- Quando os indicadores ☉ (timer) e REC estiverem acesos no visor, o timer agirá como timer de gravação. Depois de ajustar o timer de gravação, os detalhes dos ajustes permanecem armazenados, mas o timer é desligado.

Antes de começar...

Quando você utilizar “TUNER” como a fonte a ser reproduzida, selecione a emissora desejada antes de desligar o aparelho.

- Há um limite de tempo para as etapas a seguir. Se o ajuste for cancelado antes de você terminar a configuração, reinicie a partir da etapa 1.

APENAS no controle remoto:

1 Pressione CLOCK/TIMER repetidamente para selecionar o timer que deseja ajustar e ativar—diário 1, diário 2, diário 3, ou gravação.



A definição do timer e a indicação das horas começam a piscar no visor.

Cada vez que pressionar o botão, o visor mudará como segue:

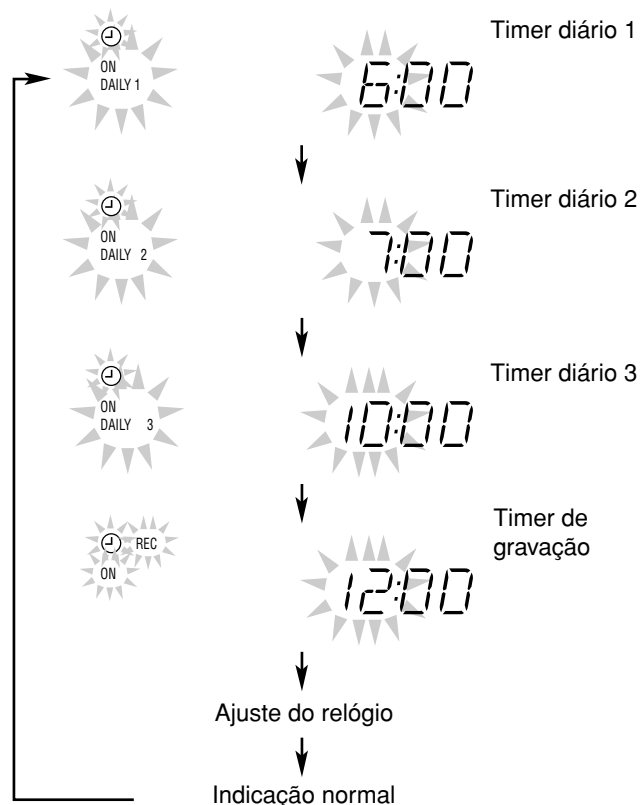

2 Ajuste a hora de ativação na qual deseja ligar o aparelho.

- (1) Pressione UP ou DOWN para ajustar as horas e, em seguida, pressione SET.
- (2) Pressione UP ou DOWN para ajustar os minutos e, em seguida, pressione SET. Se você quiser mudar a definição das horas, pressione CANCEL.

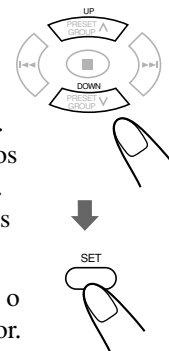

- Se você estiver definindo o timer diário, o nome da fonte começará a piscar no visor. ➔ Prossiga ao passo 4.
- Se você estiver definindo o timer de gravação, o indicador OFF e a indicação das horas começarão a piscar no visor.

3 APENAS para o timer de gravação: Ajuste a hora de desativação na qual deseja desligar o aparelho.



- (1) Pressione UP ou DOWN para ajustar as horas e, em seguida, pressione SET.
 - (2) Pressione UP ou DOWN para ajustar os minutos e, em seguida, pressione SET.
Se você quiser mudar a definição das horas, pressione CANCEL.
- O timer de gravação será ativado. Os indicadores ☉ (timer) e REC se acenderão. O visor volta à indicação normal.
- ➔ Prossiga ao passo 7.

4 Pressione UP ou DOWN para selecionar a fonte de reprodução.

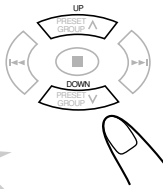

Cada vez que pressionar o botão, a fonte mudará como segue:



- Certifique-se de que a fonte de reprodução (uma fita ou um disco) esteja colocada ao selecionar "TAPE" ou "CD".
- Se você quiser mudar a definição das horas, pressione CANCEL repetidamente para voltar ao passo 2.

5 Pressione SET.

O visor retorna à indicação normal.



6 Mantenha DAILY TIMER/SNOOZE pressionado no aparelho.

- Cada vez que manter o botão pressionado, a definição do timer mudará como segue:

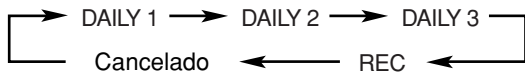

O indicador ☉ (timer) e as indicações do número do timer diário ativo se acendem no visor.

Depois de ligar o aparelho, realize o seguinte passo.

7 Pressione STANDBY/ON ⏻/I para desligar o aparelho.

- Você pode ajustar o nível do volume para a hora de ligar antes de desligar o aparelho.



Para desativar o timer, mantenha DAILY TIMER/SNOOZE pressionado até que os indicadores ☉ (timer) e DAILY 1, 2, 3 ou REC desapareçam do visor.



Para mudar o timer, repita os passos de 1 a 6 nas páginas 20 e nesta página.

- Para ativar o timer diário de novo sem mudar a definição, pressione DAILY TIMER/SNOOZE repetidamente no aparelho para selecionar o número do timer desejado.

notes Quando não houver uma fonte de reprodução (uma fita ou um disco) colocada ao selecionar "TAPE" ou "CD" a fonte de reprodução mudará para "TUNER" quando chegar na hora de ativação.

notes Se o aparelho for ligada antes da hora de activação do timer O timer não funciona.

notes Se desligar o cabo de alimentação CA ou se ocorrer uma falha de alimentação A definição do timer permanece. Ajuste o relógio incorporado e ative o timer de novo.

Utilizar o timer de adiamento (snooze)

O timer de adiamento (snooze) desliga o aparelho (standby) durante apenas 5 minutos quando o timer diário está activado.

- É possível ajustar o timer de adiamento (snooze) apenas quando o timer diário estiver activado.

APENAS no aparelho:

Pressione DAILY TIMER/SNOOZE enquanto o timer diário estiver funcionando.

O aparelho será desligado (modo standby) e o indicador SNOOZE aparecerá no visor. Após 5 minutos, o aparelho será ligado automaticamente com a fonte selecionada no passo 4 na coluna esquerda.



notes Se o aparelho for ligada quando o timer de adiamento (snooze) estiver activado O timer de adiamento (snooze) e o timer diário são cancelados.

notes Se ajustar o timer de adiamento (snooze) quando restarem menos de 5 minutos para a desactivação do timer diário O aparelho não se ligará mesmo quando tiverem passado 5 minutos.

notes Se desligar o cabo de alimentação CA ou se ocorrer uma falha de alimentação A activação do timer será cancelada. Primeiro é necessário ajustar o relógio, e depois é necessário ajustar o timer outra vez.

Utilizando o timer de desligamento automático

Ao utilizar o timer de desligamento automático você pode adormecer ouvindo música.

- É possível configurar o timer de desligamento automático quando o aparelho estiver ligado.
- Você também pode desligar o aparelho automaticamente usando a função Auto Standby. (Consulte a página 9).

Como funciona o timer de desligamento automático

O aparelho desliga automaticamente na hora programada.

APENAS no controle remoto:

1 Pressione SLEEP.

O indicador SLEEP começa a piscar no visor.



90



- Sempre que pressionar o botão, o período de tempo se altera do seguinte modo:

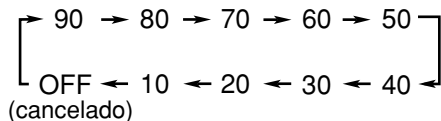

2 Aguarde cerca de 5 segundos após especificar o período de tempo.

O indicador SLEEP permanece aceso no visor.

Para verificar o tempo que resta até o desligamento automático, pressione SLEEP uma vez para exibir no visor o tempo restante por cerca de 5 segundos.

Para mudar a hora de desligamento, pressione SLEEP repetidamente até que a duração do tempo desejada apareça.

Para cancelar a definição, pressione SLEEP repetidamente até que o indicador SLEEP se apague e o visor volte à indicação normal.

- Desligar o aparelho também cancela o timer de desligamento automático.



Ao ativar o timer para dormir, timer diário e prontidão automática ao mesmo tempo

O aparelho é desligado com o timer que tenha o hora de desligar mais cedo.



Se você definir o timer de desligamento automático durante a reprodução ou gravação de uma fita

Não desligue o aparelho com o timer de desligamento automático enquanto uma fita estiver sendo reproduzida.

Se o aparelho for desligado durante a reprodução ou gravação de uma fita, o toca-fitas ou a fita poderá sofrer danos.

Manutenção

Para obter o melhor desempenho do seu aparelho, mantenha os discos, fitas e o mecanismo sempre limpos.

Notas gerais

Em geral, você terá a melhor performance mantendo os discos, fitas e o mecanismo limpos.

- Guarde os discos e fitas em seus estojos, e mantenha-os em armários ou em prateleiras.

Limpendo o aparelho

• Manchas no aparelho

O aparelho deve ser limpo com um pano macio. Se o aparelho estiver muito manchado, limpe-o com um pano embebido com detergente neutro diluído em água e esfregue bem, depois seque-o com um pano seco.

• Como o aparelho pode perder a qualidade, se danificar ou desbotar, tome cuidado com o seguinte:

- NÃO o limpe com um pano áspero.
- NÃO o limpe com força.
- NÃO o limpe com thinner nem benzina.
- NÃO aplique nenhuma substância volátil, como inseticidas.
- NÃO o deixe em contato com borracha ou plástico por muito tempo.

Manuseio de discos



- Remova o disco de sua caixa segurando-o pela borda e pressionando levemente o orifício central.
- Não toque a face brilhante do disco nem aperte as bordas para recurv-lo.
- Coloque o disco de volta na caixa após o uso, para evitar deformações.

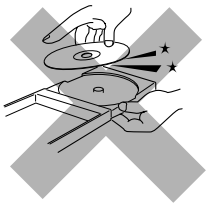

- Cuidado para não arranhar a superfície do disco ao colocá-lo de volta na caixa.
- Evite exposição à luz solar direta, temperaturas extremas e umidade.

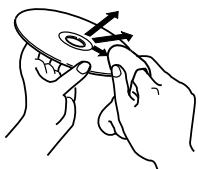

Para limpar o disco

Limpe-o com um pano macio, fazendo movimentos em linha reta do centro para as bordas.



NÃO UTILIZE solventes—como, por exemplo, limpador de discos convencionais, spray, thinner ou benzina—para limpar o disco.

Manuseio de fitas cassete

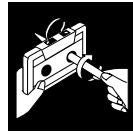

- Se a fita estiver frouxa dentro do cassete, elimine a folga inserindo um lápis em uma das bobinas em movimentos giratórios.
- Se a fita ficar frouxa, ela poderá ser esticada, arrebeitar ou se enroscar no cassete.

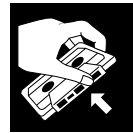

- Tome cuidado para não tocar a superfície da fita.



- Evite guardar a fita em um dos seguintes locais:
 - Lugares empoeirados
 - Locais quentes ou sujeitos à luz solar direta
 - Áreas úmidas
 - Em cima de uma TV ou alto-falantes
 - Perto de um ímã

Para manter a melhor qualidade sonora de gravação e reprodução

Você precisa limpar os cabeçotes.

- Limpe os cabeçotes após cada 10 horas de uso com uma fita de limpeza de cabeçotes do tipo úmida (disponível nas lojas de artigos eletrônicos e de áudio).

A sujeira do cabeçote causa os seguintes sintomas:

- Deterioração da qualidade sonora.
- Redução do nível sonoro.
- Enfraquecimento do som.
- Não reproduza fitas sujas ou poeirentas.
- Não toque no cabeçote altamente polido com nenhuma ferramenta metálica ou magnética.

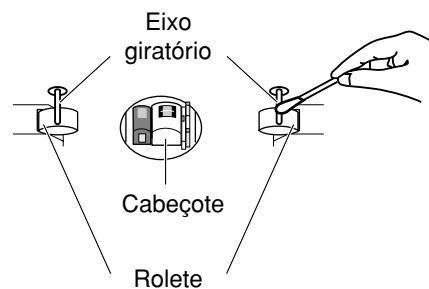

Para desmagnetizar os cabeçotes

Desligue o aparelho e utilize um desmagnetizador (disponível em lojas de artigos eletrônicos e discos).

Detecção de problemas

Se você tiver problemas com seu aparelho, verifique essa lista a fim de encontrar uma possível solução antes de contatar a assistência técnica.

Se o problema não for resolvido com as dicas fornecidas aqui ou se o aparelho sofreu danos físicos, chame uma pessoa qualificada, como o seu revendedor, para executar o serviço.

Sintoma	Causa provável	Ação
O aparelho não é ligado.	O cabo de alimentação não está conectado a uma tomada de CA.	Insira o plugue na tomada.
Nenhum som é ouvido.	<ul style="list-style-type: none">As conexões estão incorretas ou soltas.Os fones de ouvido estão conectados.O disco MP3 está gravado com "escrita em pacotes".	<ul style="list-style-type: none">Verifique todas as conexões e efetue as correções necessárias. (Consulte as páginas 6 e 7.)Desconecte os fones de ouvido da tomada PHONES.Este tipo de disco não pode ser reproduzido. Troque o disco.
Má recepção do rádio.	<ul style="list-style-type: none">As antenas estão desconectadas.A antena de quadro AM está muito próxima do aparelho.A antena de fio FM não está adequadamente estendida e posicionada.	<ul style="list-style-type: none">Reconecte as antenas firmemente.Mude a posição e a direção da antena de quadro AM.Estenda a antena de FM e oriente-a até obter a melhor posição de recepção.
O disco não é reproduzido.	O disco está virado ao contrário.	Coloque o disco com a etiqueta voltada para cima.
É impossível gravar.	As lingüetas da parte posterior do cassete foram removidas.	Tampe os orifícios com fita adesiva.
As operações estão desativadas.	O microprocessador interno não funciona devido à interferência elétrica externa.	Desconecte o cabo de alimentação de CA e, depois, volte a conectá-lo.
Não é possível operar o aparelho com o controle remoto.	<ul style="list-style-type: none">O caminho entre o controle remoto e o sensor remoto está bloqueado.As pilhas estão gastas.O controle remoto está sendo usado muito distante da unidade.	<ul style="list-style-type: none">Remova a obstrução.Troque as pilhas. (Consulte a página 8.)Os sinais não conseguem comunicar com o sensor remoto. Aproxime-se mais do aparelho.

Especificações

O design e especificações estão sujeitos a alterações sem aviso prévio.

Seção do amplificador

Potência de saída:

25 W por canal, mín. RMS, aos 4 Ω a 1 kHz, com no máximo 10% de distorção harmônica total. (IEC268-3)

Sensibilidade/impedância da entrada de áudio (a 1 kHz)

AUX: 500 mV/50 k Ω

Alto-falantes/impedância: 4 Ω – 16 Ω

Sintonizador

Faixa de sintonia de FM:

A intervalos de 100 kHz: 87,5 MHz – 108,0 MHz

A intervalos de 50 kHz: 87,50 MHz – 108,00 MHz

Faixa de sintonia de AM:

A intervalos de 10 kHz: 530 kHz – 1 710 kHz

A intervalos de 9 kHz: 531 kHz – 1 710 kHz

CD player

Alcance dinâmico: 85 dB

Relação sinal/ruído: 85 dB

Distorção e tremulação: Incomensurável

Toca-fitas

Resposta em frequência:

Normal (tipo I): 100 Hz – 10 000 Hz

Distorção e tremulação: 0,35% (WRMS)

Geral

Requisitos de energia: CA 110 V – 127 V / CA 220 V – 240 V \sim (ajustável com seletor de voltagem), 50 Hz/60 Hz

Consumo de energia: 52 W (em operação)
3,0 W (no modo standby)

Dimensões (L x A x P) (aprox.):
152 mm x 233 mm x 331 mm

Massa (aprox.): 4,7 kg

Acessórios fornecidos

Consulte a página 6.

Seção dos alto-falantes

Tipo: Tipo reflexão de graves, de amplitude máxima

Alto-falantes: 1 cone de 10 cm

Capacidade de uso de energia: 25 W

Impedância: 4 Ω

Gama de frequências: 100 Hz – 15 kHz

Dimensões (L x A x P) (aprox.):
152 mm x 233 mm x 188 mm

Massa (aprox.): 1,8 kg cada

Mains (AC) Line Instruction (not applicable for Europe, U.S.A., Canada, Australia, and U.K.)

Instrucción sobre la línea de la red (CA) (no aplicable para Europa, EE.UU., Canadá, Australia, ni el Grã-Bretanha)

Instrução sobre a tensão da rede eléctrica (CA) (não aplicável para a Europa, os E.U.A., o Canadá, a Austrália e o Reino Unido)

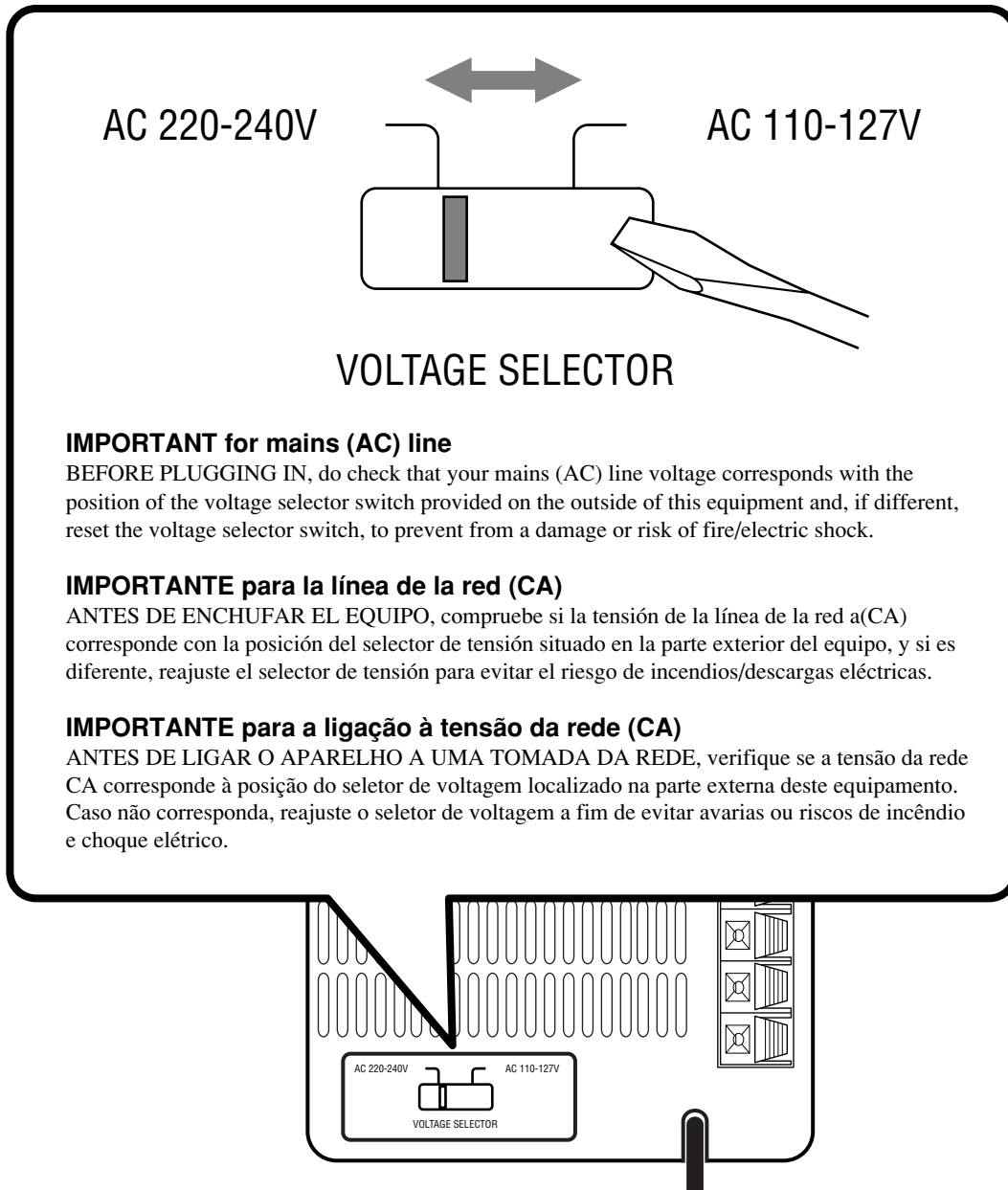

IMPORTANT for mains (AC) line

BEFORE PLUGGING IN, do check that your mains (AC) line voltage corresponds with the position of the voltage selector switch provided on the outside of this equipment and, if different, reset the voltage selector switch, to prevent from a damage or risk of fire/electric shock.

IMPORTANTE para la línea de la red (CA)

ANTES DE ENCHUFAR EL EQUIPO, compruebe si la tensión de la línea de la red a(CA) corresponde con la posición del selector de tensión situado en la parte exterior del equipo, y si es diferente, reajuste el selector de tensión para evitar el riesgo de incendios/descargas eléctricas.

IMPORTANTE para a ligação à tensão da rede (CA)

ANTES DE LIGAR O APARELHO A UMA TOMADA DA REDE, verifique se a tensão da rede CA corresponde à posição do seletor de voltagem localizado na parte externa deste equipamento. Caso não corresponda, reajuste o seletor de voltagem a fim de evitar avarias ou riscos de incêndio e choque elétrico.

JVC

Para el residente de Mexico
IMPORTADOR : JVC DE MEXICO, S.A. DE C.V.
AV. INSURGENTES SUR No.670 8º PISO COL.
DEL VALLE, MEXICO, D.F. C.P.03100
Tel. 55 36 82 52 Fax. 56 69 09 43